



# ONE

**Veerteruggangmotor**  
**Servomoteur à ressort de rappel**  
**Actuator**

K132-E 04/2021

### PRODUCTVOORSTELLING

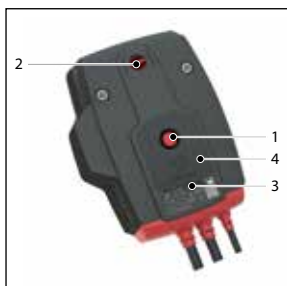

De Rf-t veerteruggangmotor ONE is speciaal ontwikkeld om brandkleppen van alle afmetingen eenvoudig automatisch en vanop afstand te bedienen.

Als de veerteruggangmotor onder spanning komt, brengt deze het klepblad in haar wachtstand. Wordt de spanning onderbroken of overschrijdt de temperatuur in het luchtkanaal 72°C, dan brengt de inwendig opgespannen veer de klep in veiligheidspositie. De manuele herwapening van de veerteruggangmotor gebeurt met behulp van een standaard 9V-batterij.

Een ingebouwde LED geeft de status van de veerteruggangmotor weer. De ingebouwde begin- en eindloopschakelaars duiden (op een controlebord) aan of de klep open of dicht is.

De ONE bestaat in 4 uitvoeringen, namelijk 24 of 230 volts, met FDCU of FDCB schakelaars.



1	Ontgrendelingsknop
2	Indicator klepblad positie
3	LED
4	Batterij compartiment

GEPATENTEERD

### ONDERDELENLIJST

	Omschrijving	Kenmerken	Aantal
1	Veerteruggangmotor	ONE T 24 FDCU / ONE T 24 FDCB / ONE T 230 FDCU / ONE T 230 FDCB	1
2	Bevestigingsschroef motor	DIN 912 M6x65	2
3	Membraan	PLAME-D218	1
4	Basisplaat	FE-VOOR-265	1
5	As basisplaat	PLAME-D027	1
6	Bevestigingsbout basisplaat	DIN 933 M6x20	3
7	Thermische zekering	FUS72 ONE	1
8	Etiket KIT (geel)	ETIK-D042	1

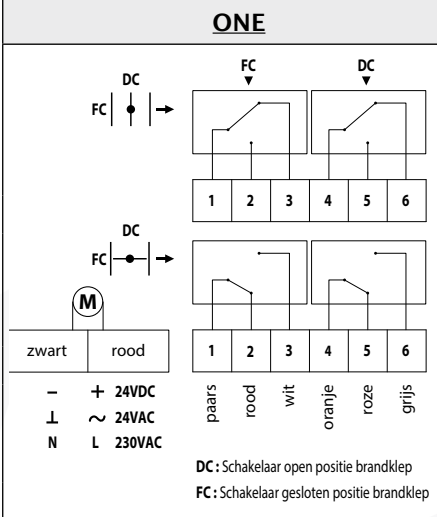
### GEDETAILLEERDE KENMERKEN

ONE	Nominale spanning	Looptijd
 <p>DC: Schakelaar open positie brandklep FC: Schakelaar gesloten positie brandklep</p>	ONE T 24 FDCU: 24VAC/DC -10%/+20% ONE T 24 FDCB: 24VAC/DC -10%/+20% ONE T 230 FDCU: 230VAC ±15% ONE T 230 FDCB: 230VAC ±15%	motor: (Bekabeld) <75 sec motor: (Batterij 9V) <85 sec veer: 7Nm <30 sec
	<b>Vermogen</b>  4,2W 24VAC/DC: 0,28W 230VAC: 0,57W	<b>Geluidsgeneratie</b> motor: max 64 dB (A) veer: max 67 dB (A)
	<b>Positieschakelaars</b> max 1A 60V	<b>Beschermingsgraad</b> IP 54
		<b>Draad doorsnede</b> 0,75 mm <sup>2</sup>

### BEDIENING ONE

#### Ontgrendeling

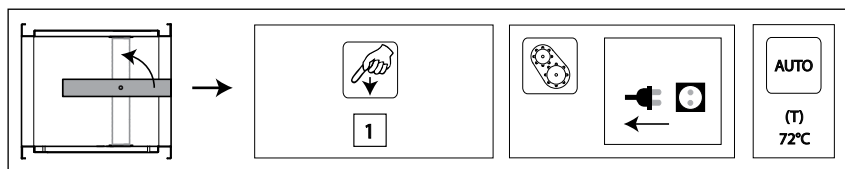

- Manuele ontgrendeling: druk 1x kort op de knop (1)
- Op afstand gestuurde ontgrendeling: door het onderbreken van de voedingsspanning.
- Automatische ontgrendeling: zodra de reactietemperatuur van het smeltlood (72°C) bereikt is.

#### Herwapening

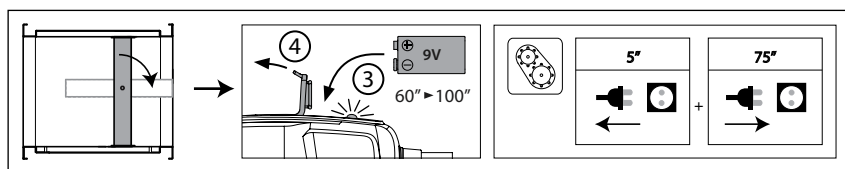

- Gemotoriseerde herwapening
  1. Schakel de voedingsspanning minstens 5sec uit
  2. Voed de ONE (respecteer de aangegeven spanning) min 75sec
  3. De beweging van de ONE stopt automatisch bij het bereiken van de eindloop (klep open)
- Manuele herwapening
  1. Open het batterij compartiment (4) en druk een 9V batterij tegen de contact veren.  
Hou deze op positie tot de LED (3) continu oplicht.
  2. Controleer op de indicator (2) of het klepblad in open stand staat : 
  3. Sluit het batterij compartiment

#### Opgelet:

- ⓘ Als de LED (3) snel knippert (3x/sec), dan dient een nieuwe batterij gebruikt te worden (batterij is leeg).
- ⓘ Een traag knipperende LED (3) (1x/sec), betekent dat de wapening bezig is.
- ⓘ Een continu oplichtende LED (3), betekent dat de wapening voltooid is en spanning aanwezig is.
- ⓘ Wanneer de ONE voedingsspanning detecteert op de voedingskabel, volstaat het om de batterij korte tijd aan te leggen om het wapenen te starten.
- ⓘ De voedingskabel van deze motor kan niet afzonderlijk worden vervangen. Als de kabel beschadigd is, moet het gehele toestel worden vervangen.
- ⓘ De behuizing van het mechanisme bevat een temperatuursensor. Wanneer de temperatuur in de behuizing 72°C bereikt, wordt het mechanisme ontgrendeld. De LED knippert 2 keer per seconde. Wanneer de temperatuur terug onder 72°C gaat, kan het mechanisme enkel terug gemotoriseerd gewapend worden, wanneer er eerst een manuele herwapening (met batterij) gebeurt.
- ⓘ De eindloopschakelaars hebben na bediening 1 sec. nodig om een stabiele positie aan te nemen.
- ⓘ Zorg ervoor dat de thermische zekering in de veerteruggangmotor aanwezig is. De veerteruggangmotor werkt mogelijk niet correct als dit niet het geval is.



### DEMONTAGE VAN HET MECHANISME

Type BFL(T) en BFN(T) op  
CR2/CU2/CA2/CU4/CU2-15:

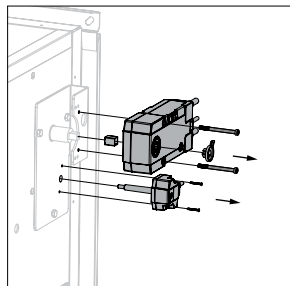

1. Ontgrendel de motor door de voedingsspanning te onderbreken.
2. Schroef de bevestigingsschroeven van de motor los en verwijder de oude motor.
3. Schroef de bevestigingsschroeven van de thermo-elektrische zekering los en verwijder de zekering (type BFLT/BFNT).

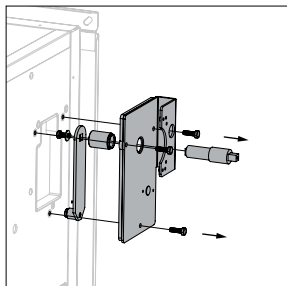

4. Demonteer de basisplaat door de drie bouten los te draaien. Bewaar de bedieningsarm, bout, rondel en veerring voor de nieuwe basisplaat.

Type B(L)F(T) op  
CR2/CU2/CA2/CU4/CU2-15:

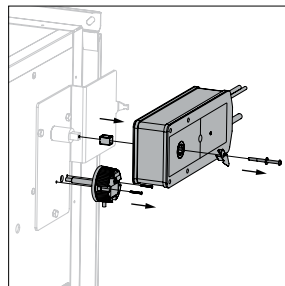

1. Ontgrendel de motor door de voedingsspanning te onderbreken.
2. Schroef de bevestigingsschroeven van de motor los en verwijder de oude motor.
3. Schroef de bevestigingsschroeven van de thermo-elektrische zekering los en verwijder de zekering (type B(L)FT).

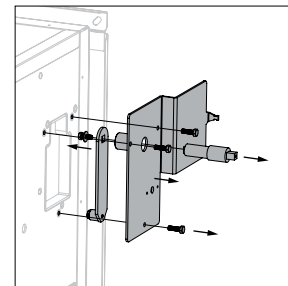

4. Demonteer de basisplaat door de drie bouten los te draaien. Bewaar de bedieningsarm, bout, rondel en veerring voor de nieuwe basisplaat.

Type BFL(T)/BLF(T) op  
CR60/CR120/CU-LT(1s):

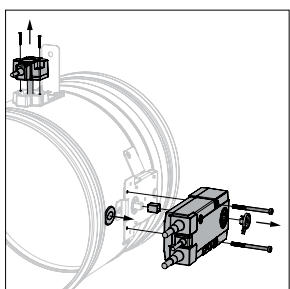

1. Ontgrendel de motor door de voedingsspanning te onderbreken.
2. Schroef de bevestigingsschroeven van de motor los en verwijder de oude motor.
3. Schroef de bevestigingsschroeven van de thermo-elektrische zekering los en verwijder de zekering (type BFLT/BLFT).
4. Verwijder het oude membraan.

Type MFUS(P) op  
CR60/CR120/CU-LT(1s):

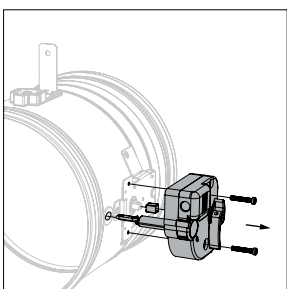

1. Ontgrendel het bestaande mechanisme door de ontgrendelingsknop in te drukken.
2. Schroef de twee bevestigingsschroeven los en verwijder het mechanisme.

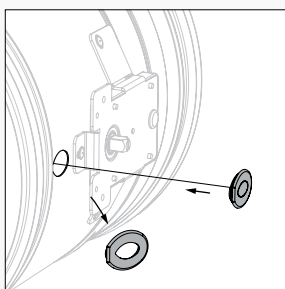

3. Verwijder het oude membraan en vervang door het nieuwe, gesloten membraan.

Type CFTH op  
CR2/CU2/CA2/CU4/CU2-15:

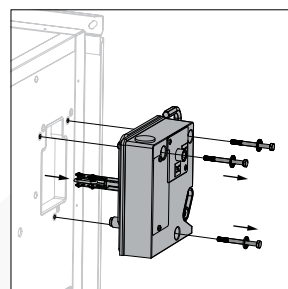

1. Ontgrendel het mechanisme.
2. Schroef de drie bevestigingsbouten los en verwijder het mechanisme.

Type ONE op  
CR2/CU2/CA2/CU4/CU2-15:

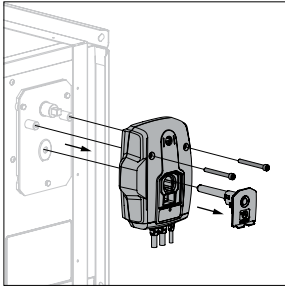

1. Ontgrendel de motor door de voedingsspanning te onderbreken.
2. Schroef de bevestigingsschroeven van de motor los en verwijder de oude motor.

Type ONE op  
CR60/CR120/CU-LT(1s):

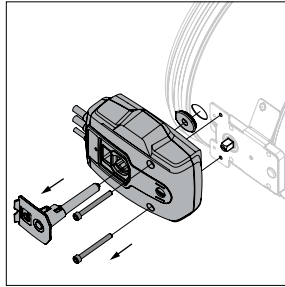

1. Ontgrendel de motor door de voedingsspanning te onderbreken.
2. Schroef de bevestigingsschroeven van de motor los en verwijder de oude motor.

### MONTAGE VAN HET MECHANISME

Op CR60/CR120 en CU-LT(1s)

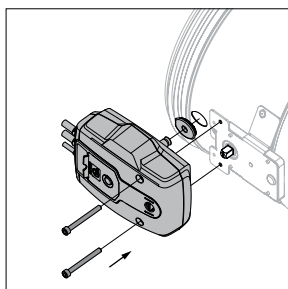

1. Monteer het nieuwe membraan.
2. Zorg ervoor dat het klepblad in gesloten stand staat.
3. Monteer de ONE op de klep en schroef vast met de 2 bijgeleverde M6 schroeven.
4. Sluit de motor elektrisch aan volgens het aansluitschema.
5. Test de werking van de motor.
6. Kleef het gele etiket 'KIT' en vul de gegevens in.

Op CR2/CU2/CA2/CU4/CU2-15

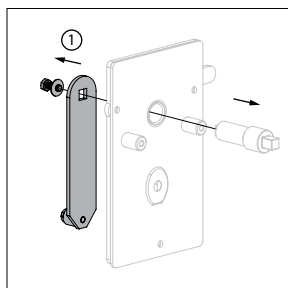

1. Recupereer de oude bedieningsarm en monteer deze op de nieuw bijgeleverde as (gebruik universeel vet rond de as.).

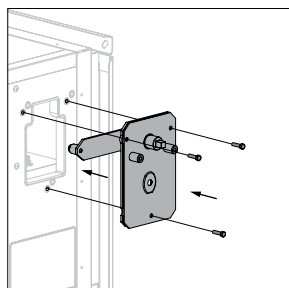

2. Monteer de basisplaat in de aangeduide gaten op de klep met de 3 bijgeleverde bouten.

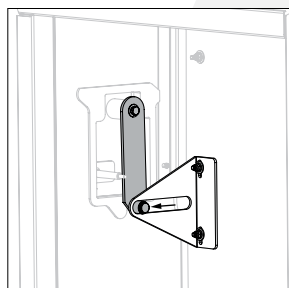

3. **Opgelet!** De bedieningsarm moet precies in de geleidingsarm van de klep passen.

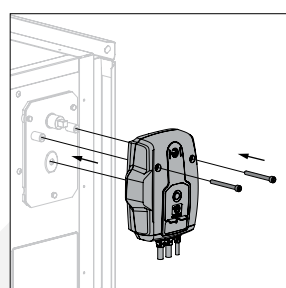

4. Zorg ervoor dat het klepblad in gesloten stand staat.
5. Monteer de ONE op de basisplaat en schroef deze vast met de 2 bijgeleverde M6 schroeven.
6. Sluit de motor elektrisch aan volgens het aansluitschema.
7. Test de werking van de motor.
8. Kleef het gele etiket 'KIT' en vul de gegevens in.

### PRÉSENTATION DU PRODUIT

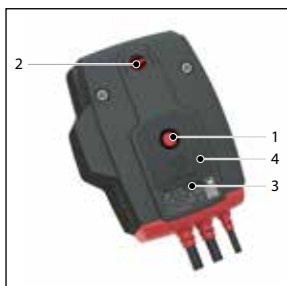

1	Bouton de déclenchement
2	Indicateur position de lame
3	Diode LED
4	Compartiment pour pile de réarmement

Le moteur à ressort de rappel ONE est conçu pour commander simplement, de manière automatique ou à distance, les clapets coupe-feu Rf-t de toutes les dimensions. Lors de la mise sous tension, le servomoteur amène la lame du clapet en position d'attente. Lorsque l'alimentation électrique est interrompue ou lorsque la température dans la gaine dépasse 72°C, l'énergie accumulée par la tension du ressort amène la lame du clapet dans sa position de sécurité.

Le réarmement manuel du moteur se fait à l'aide d'une pile standard 9V. Un LED intégré indique la position ouverte ou fermée du moteur. Le contact de position fin et début de course inclus signale (sur un panneau de commande/contrôle) la position ouverte ou fermée de la lame du clapet.



Quatre variantes du ONE sont disponibles : 24 ou 230 volts, avec contact de position FDCU ou FDCB.

BREVETÉ

### LISTE DES PIÈCES

	Description	Code	Quantité
1	Servomoteur	ONE T 24 FDCU / ONE T 24 FDCB / ONE T 230 FDCU / ONE T 230 FDCB	1
2	Vis de fixation moteur	DIN 912 M6x65	2
3	Membrane	PLAME-D218	1
4	Platine de base moteur	FE-VOOR-265	1
5	Axe moteur	PLAME-D027	1
6	Vis de fixation platine de base	DIN 933 M6x20	3
7	Fusible thermique	FUS72 ONE	1
8	Etiquette kit (jaune)	ETIK-D042	1

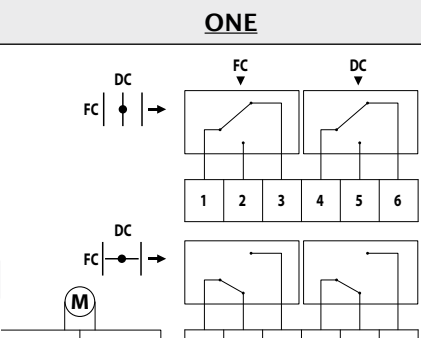
### CARACTÉRISTIQUES DÉTAILLÉES

ONE	Tension nominale	Temps de marche
 <p>noir + 24VDC rouge ~ 24VAC N L 230VAC</p> <p>1 violet 2 rouge 3 blanc 4 orange 5 rose 6 gris</p> <p>DC : Contact position ouverte du clapet FC : Contact position fermée du clapet</p>	ONE T 24 FDCU: 24VCA/CC -10%/+20% ONE T 24 FDCB: 24VCA/CC -10%/+20% ONE T 230 FDCU: 230VCA ±15% ONE T 230 FDCB: 230VCA ±15%	moteur: (Câblé) <75 sec moteur: (Pile 9V) <85 sec ressort: <30 sec
	<b>Puissance de consommation</b>  4,2W 24VCA/CC : 0,28W 230VCA : 0,57W	<b>Puissance acoustique</b> moteur: max 64 dB (A) ressort: max 67 dB (A)
	<b>Contacts de position</b> max 1A 60V	<b>Indice de protection</b> IP 54
		<b>Section câbles</b> 0,75 mm <sup>2</sup>



### COMMANDE ONE

#### Déclenchement

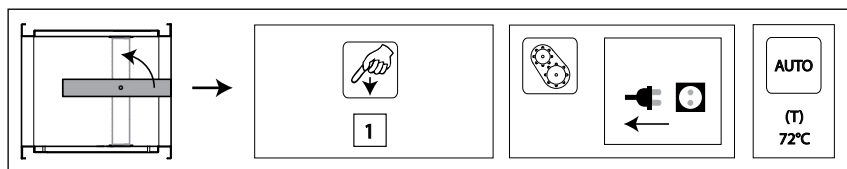

- Déclenchement manuel: pressez une fois brièvement sur le bouton (1).
- Déclenchement télécommandé: par l'interruption de l'alimentation électrique.
- Déclenchement autocommandé: par la réaction du fusible thermique si la température dans la gaine atteint 72°C.

#### Réarmement

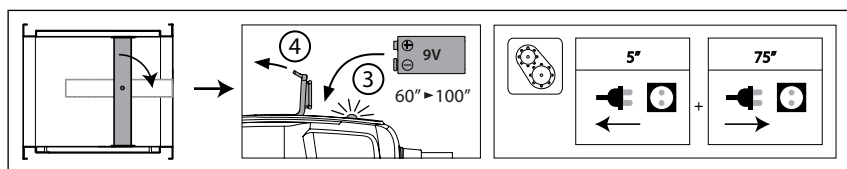

- Réarmement motorisé
  1. Coupez l'alimentation électrique pendant au moins 5 sec.
  2. Alimentez le moteur (respectez la tension indiquée) pendant au moins 75 sec.
  3. La rotation du moteur s'arrête automatiquement à la fin de course (lame ouverte).
- Réarmement manuel
  1. Ouvrez le compartiment de la pile (4) et maintenez une pile de 9V contre les ressorts de contact jusqu'à ce que la diode LED (3) s'allume de manière continue. —
  2. Contrôlez si l'indicateur (2) indique que la lame est en position ouverte : —
  - Retirez la pile : la LED s'éteint.
  3. Fermez le compartiment de la pile.

#### Attention :

- ⓘ Lorsque la diode LED (3) clignote rapidement (3x/sec.), la pile est déchargée : utilisez une nouvelle pile.
- ⓘ Lorsque la diode LED (3) clignote lentement (1x/sec), le réarmement est en cours.
- ⓘ Lorsque la diode LED (3) est allumée de manière continue, le réarmement est terminé et le moteur est sous tension.
- ⓘ Lorsque le moteur détecte une tension sur le câble d'alimentation, il suffit de connecter la pile brièvement pour démarrer le réarmement.
- ⓘ Le câble d'alimentation de ce moteur ne peut pas être remplacé séparément. Si le câble est endommagé, l'unité complète doit être remplacée.
- ⓘ Le boîtier du mécanisme contient un capteur de température. Lorsque la température dans le boîtier dépasse 72°C, le mécanisme se déclenche. La diode LED clignote 2 fois par seconde. Lorsque la température redescend en dessous de 72°C, le mécanisme ne peut être réarmé de manière motorisée qu'après un réarmement manuel (avec une pile).
- ⓘ Après fonctionnement, il faut attendre 1 seconde pour que les contacts de fin de course atteignent une position stable.
- ⓘ Soyez sûr que le déclencheur thermique soit présent dans le mécanisme. Le mécanisme pourrait ne pas fonctionner correctement – si ce n'était pas le cas.



### DEMONTAGE DE L'ANCIEN MÉCANISME

Type BFL(T) et BFN(T) sur  
CR2/CU2/CA2/CU4/CU2-15:

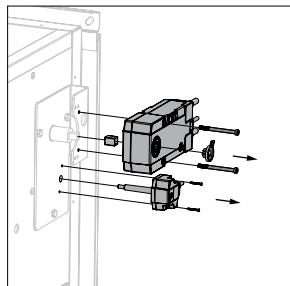

1. Déclenchez le moteur en interrompant l'alimentation électrique.
2. Démontez l'ancien moteur en dévissant les vis.
3. Pour les types BFLT/ BFNT: démontez l'ancien fusible thermique en dévissant les vis.

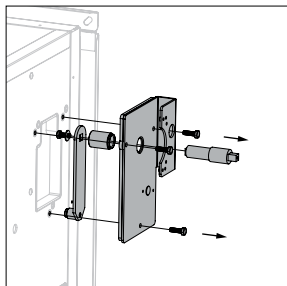

4. Démontez la platine de base en dévissant les trois vis. Conservez le levier de commande, le boulon et la rondelle pour la nouvelle platine de base.

Type B(L)F(T) sur  
CR2/CU2/CA2/CU4/CU2-15:

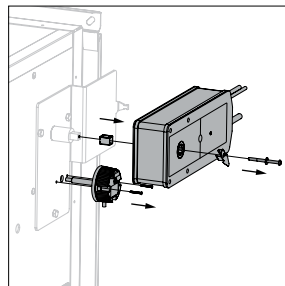

1. Déclenchez le moteur en interrompant l'alimentation électrique.
2. Démontez l'ancien moteur en dévissant les vis.
3. Pour le type B(L)FT: démontez l'ancien fusible thermique en dévissant les vis.

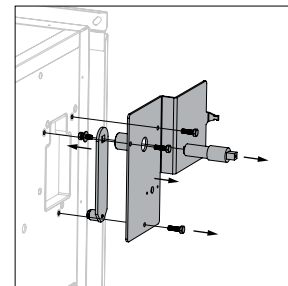

4. Démontez la platine de base en dévissant les trois vis. Conservez le levier de commande, le vis et la rondelle pour la nouvelle platine de base.

Type BFL(T)/BLF(T) sur  
CR60/CR120/CU-LT(1s):

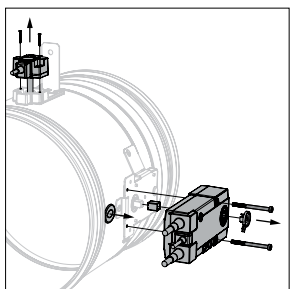

1. Déclenchez le moteur en interrompant l'alimentation électrique.
2. Démontez l'ancien moteur en dévissant les vis.
3. Pour les types BFLT/ BLFT: démontez l'ancien fusible thermique en dévissant les vis.
4. Retirez l'ancienne membrane.

Type MFUS(P) sur  
CR60/CR120/CU-LT(1s):

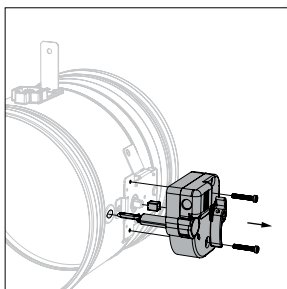

1. Déclenchez le mécanisme en poussant sur le bouton de déclenchement.
2. Dévissez les deux vis et démontez le mécanisme.

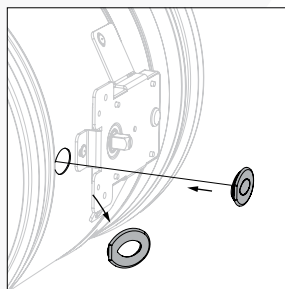

3. Remplacez l'ancienne membrane par la nouvelle membrane (fermée).

Type CFTH sur  
CR2/CU2/CA2/CU4/CU2-15:

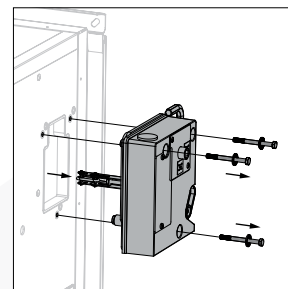

1. Déclenchez le mécanisme.
2. Dévissez les trois vis et démontez le mécanisme.



Type ONE sur CR2/CU2/CA2/  
CU4/CU2-15:

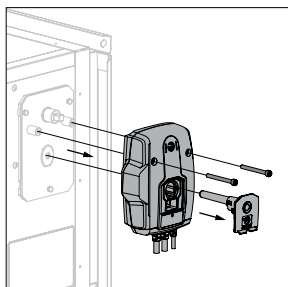

1. Déclenchez le moteur en interrompant l'alimentation électrique.
2. Démontez l'ancien moteur en dévissant les vis.

Type ONE sur CR60/CR120/  
CU-LT(1s):

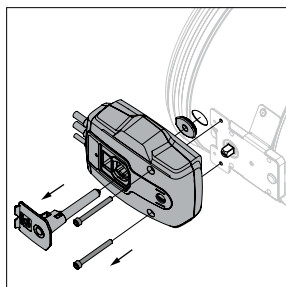

1. Déclenchez le moteur en interrompant l'alimentation électrique.
2. Démontez l'ancien moteur en dévissant les vis.

### MONTAGE DU NOUVEAU MÉCANISME

Sur CR60/CR120/CU-LT(1s)

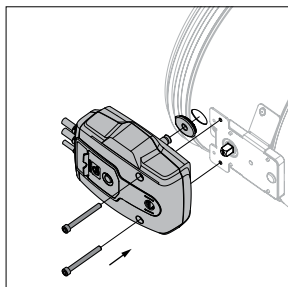

1. Placez la nouvelle membrane.
2. Veillez à ce que la lame du clapet soit en position fermé.
3. Montez le moteur sur la platine de base et vissez-le avec les deux vis M6 fournis.
4. Branchez le moteur selon le schéma de raccordement.
5. Testez le bon fonctionnement du moteur.
6. Appliquez l'étiquette jaune 'KIT' et remplissez les données.

Sur CR2/CU2/CA2/CU4/CU2-15

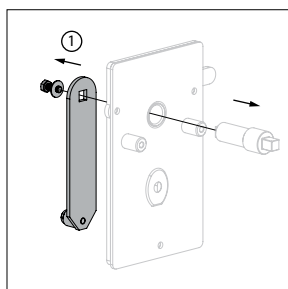

1. Récupérez les levier de commande, vis et rondelle de l'ancien mécanisme. Montez-les sur la platine avec le nouvel axe (appliquez de la graisse universelle autour de l'axe).

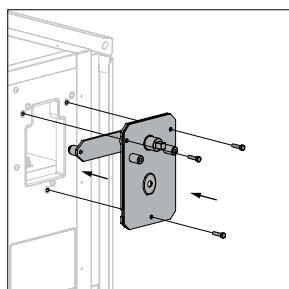

2. Montez la platine de base sur le tunnel avec les 3 vis fournis. Utilisez les trous indiqués.

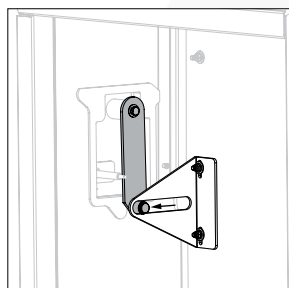

3. Attention! Assurez-vous que le levier de commande se trouve bien dans le guide de transmission.

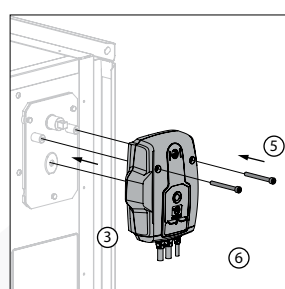

4. Veillez à ce que la lame du clapet soit en position fermé.
5. Montez le moteur sur la platine de base et vissez-le avec les deux vis M6 fournis.
6. Branchez le moteur selon le schéma de raccordement.
7. Testez le bon fonctionnement du moteur.
8. Appliquez l'étiquette jaune 'KIT' et remplissez les données.

### PRODUCT PRESENTATION

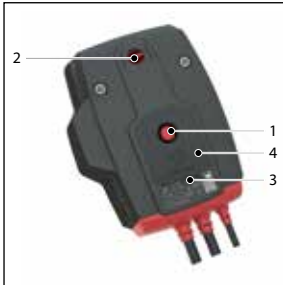

1	Unlocking button
2	Blade position indicator
3	LED
4	Battery compartment (to reset motor)

The spring-return actuator ONE is designed to simply operate Rf-t fire dampers of all sizes, automatically or remotely.

When powered, the actuator moves the damper blade into its stand-by position. When the power is interrupted or when the temperature in the duct exceeds 72°C, the internal armed spring brings the damper blade back into its safety position. The motor can be reset manually by using a standard 9V battery.

An integrated LED indicates the open or closed position of the motor. The (included) beginning and end of range switches indicate the position of the damper blade (on a controller panel).



Four models are available, 24 or 230 volts, with FDCU or FDCB position switches.

PATENTED

### LIST OF PARTS

	Description	Code	Quantity
1	Actuator	ONE T 24 FDCU / ONE T 24 FDCB / ONE T 230 FDCU / ONE T 230 FDCB	1
2	Fastening screw motor	DIN 912 M6x65	2
3	Membrane	PLAME-D218	1
4	Base plate motor	FE-VOOR-265	1
5	Axis motor	PLAME-D027	1
6	Fastening screw base plate	DIN 933 M6x20	3
7	Fusible link	FUS72 ONE	1
8	KIT label (yellow)	ETIK-D042	1

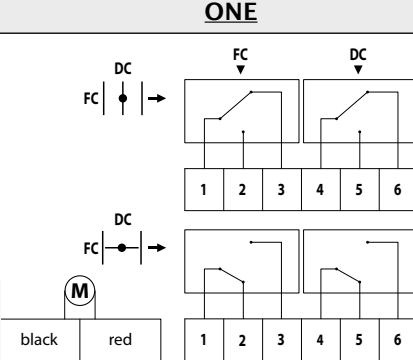
### DETAILED CHARACTERISTICS

ONE	Nominal voltage	Running time
 <p>black red</p> <p>- + 24VDC ⊥ ~ 24VAC N L 230VAC</p> <p>violet red white orange pink grey</p> <p>DC: Switch open position fire damper FC: Switch closed position fire damper</p>	ONE T 24 FDCU: 24VAC/DC -10%/+20% ONE T 24 FDCB: 24VAC/DC -10%/+20% ONE T 230 FDCU: 230VAC ±15% ONE T 230 FDCB: 230VAC ±15%	motor: (Cabled) <75 sec motor: (Battery 9V) <85 sec spring: 7Nm <30 sec
	<b>Power consumption</b>  4,2W 24VAC/DC: 0,28W 230VAC: 0,57W	<b>Noise level</b> motor: max 64 dB (A) spring: max 67 dB (A)
	<b>Switches</b> max 1A 60V	<b>Degree of Ingress Protection</b> IP 54
		<b>Cable cross-section</b> 0,75 mm <sup>2</sup>

### OPERATING MECHANISM ONE

#### Unlocking

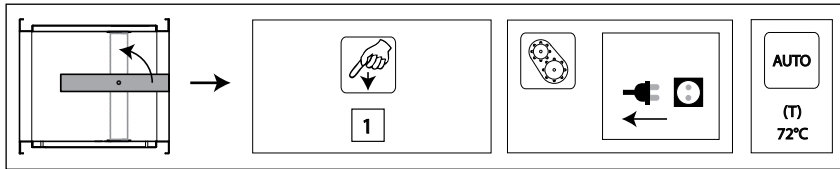

- Manual unlocking: shortly press the unlocking button (1) once.
- Remote unlocking: by interrupting the power supply.
- Automatic unlocking: the fusible link reacts as soon as the temperature in the duct reaches 72°C.

#### Resetting

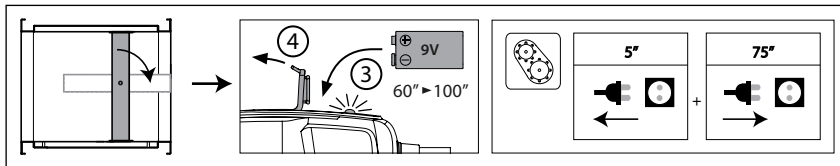

- Motorised resetting
  1. Switch off the power supply for at least 5sec.
  2. Power the actuator (respect the prescribed voltage) for at least 75sec.
  3. The resetting stops automatically when the end of range is reached (damper open).
- Manual resetting
  1. Open the battery compartment (4) and press a 9V battery against the contact springs. Hold this position until the LED (3) emits a continuous light.
  2. Control whether the indicator (2) indicates that the damper blade is open : . Remove the battery, the LED fades away.
  3. Close the battery compartment.

#### Caution:

- ⓘ If the LED (3) flickers fast (3x/sec.), the battery is discharged: use a new battery.
- ⓘ If the LED (3) flickers slowly (1x/sec), the resetting is in progress.
- ⓘ If the LED (3) is continuously on, the resetting is complete and the motor is powered.
- ⓘ If the actuator detects voltage on the power cable, a brief contact of the battery is enough to start the resetting process.
- ⓘ The power supply of this actuator cannot be individually replaced. If the cable is damaged, the whole unit must be discarded and replaced.
- ⓘ The housing of the mechanism contains a temperature sensor. When the temperature in the housing exceeds 72°C, the mechanism unlocks. The LED flashes twice per second. When the temperature drops below 72°C, the mechanism can only be reset in a motorised manner after a manual reset (with a battery).
- ⓘ The end of range switches need 1 second after operation to adopt a stable position.
- ⓘ Make sure the thermal trigger device is present in the actuator. The actuator might not function properly if this is not the case.



### DISMANTLING THE PREVIOUS MECHANISM

Type BFL(T) and BFN(T) on  
CR2/CU2/CA2/CU4/CU2-15:

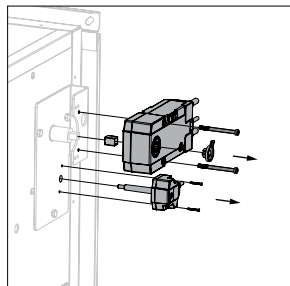

1. Unlock the motor by interrupting the power supply.
2. Loosen the fixing screws of the motor and remove the old motor.
3. For types BFLT/BFNT: Unscrew the thermo-electric fuse and remove it.

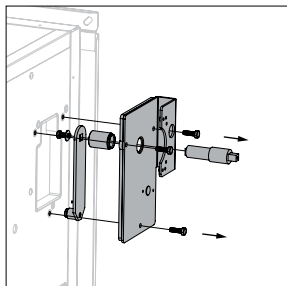

4. Loosen the three screws and remove the base plate. Set aside the operating arm, screw and washer to use on the new base plate.

Type B(L)F(T) on  
CR2/CU2/CA2/CU4/CU2-15:

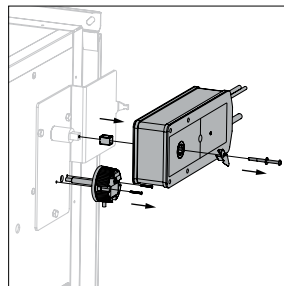

1. Unlock the motor by interrupting the power supply.
2. Loosen the fixing screws of the motor and remove the old motor.
3. For type B(L)FT: Unscrew the thermo-electric fuse and remove it.

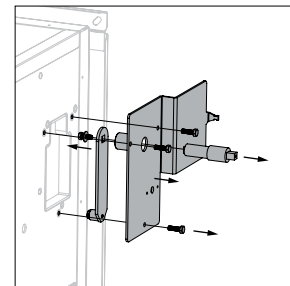

4. Loosen the three screws and remove the base plate. Set aside the operating arm, screw and washer to use on the new base plate.

Type BFL(T)/BLF(T) on  
CR60/CR120/CU-LT(1s):

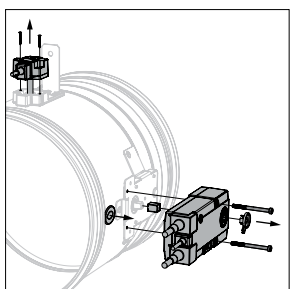

1. Unlock the motor by interrupting the power supply.
2. Loosen the fixing screws of the motor and remove the old motor.
3. For types BFLT/BLFT: unscrew the thermo-electric fuse and remove it.
4. Remove the old membrane.

Type MFUS(P) on  
CR60/CR120/CU-LT(1s):

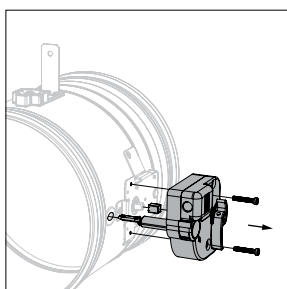

1. Unlock the existing mechanism by pressing the unlocking button.
2. Loosen up the two fixing screws and dismantle the mechanism.

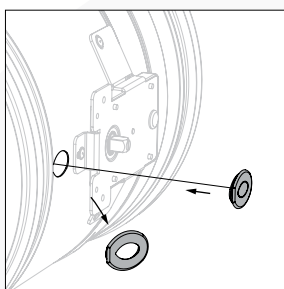

3. Replace the old membrane by the new (unperforated) one.

Type CFTH on  
CR2/CU2/CA2/CU4/CU2-15:

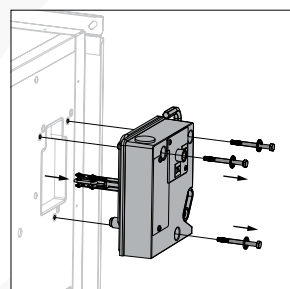

1. Unlock the existing mechanism.
2. Loosen up the three fixing screws and dismantle the mechanism.

Type ONE on CR2/CU2/CA2/  
CU4/CU2-15:

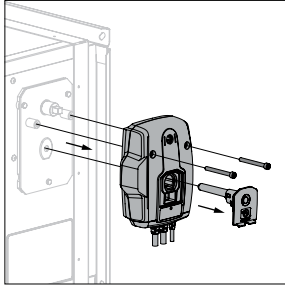

1. Unlock the motor by interrupting the power supply.
2. Loosen the fixing screws of the motor and remove the old motor.

Type ONE on CR60/CR120/  
CU-LT(1s):

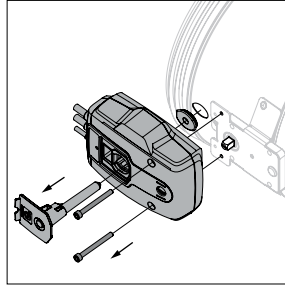

1. Unlock the motor by interrupting the power supply.
2. Loosen the fixing screws of the motor and remove the old motor.

### MOUNTING THE NEW MECHANISM

On CR60/CR120/CU-LT(1s)

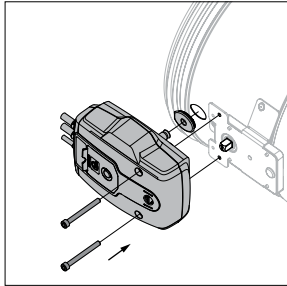

1. Put the new membrane in place.
2. Make sur the damper blade is closed.
3. Fasten the ONE on the damper with the supplied (2) M6 screws.
4. Connect the motor according to the wiring diagram.
5. Test the functioning of the motor.
6. Apply the label 'KIT' to the motor.

On CR2/CU2/CA2/CU4/CU2-15

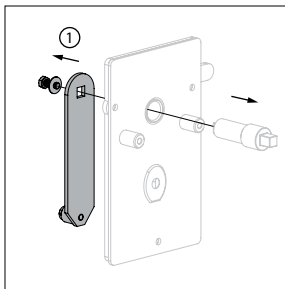

1. Retrieve the operating arm, bolt and washer of the old mechanism and mount them with the newly supplied axis on the base plate (use universal grease around the axis).

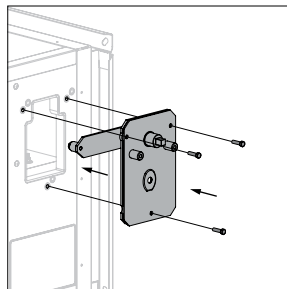

2. Fasten the base plate with the 3 supplied screws. Please use the indicated holes.

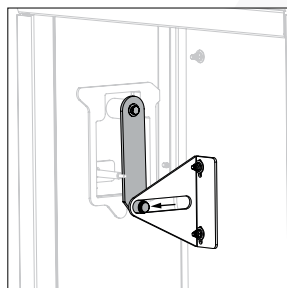

3. Caution: make sure the operating arm is fitted in the transmission arm.

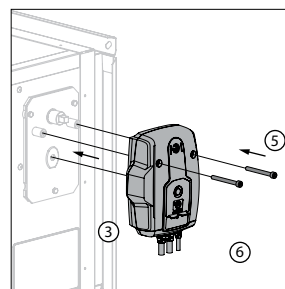

4. Make sur the damper blade is closed.
5. Fasten the ONE on the damper with the supplied (2) M6 screws.
6. Connect the motor according to the wiring diagram.
7. Test the functioning of the motor.
8. Apply the label 'KIT' to the motor.