

HANDLEIDING VOOR GEBRUIK EN INSTALLATIE



HANDLEIDING VOOR GEBRUIK EN INSTALLATIE

Inhoudstafel

| | | |
|----------|---|----|
| I. | ONTVANGST VAN HET MATERIAAL..... | 6 |
| I.1. | Controles bij de ontvangst | 6 |
| I.2. | Uitpakken | 6 |
| I.3. | Opslag..... | 6 |
| I.4. | Einde van de levensduur | 6 |
| II. | INSTALLATIE | 7 |
| II.1. | Handling | 7 |
| II.2. | Nodige ruimte | 7 |
| II.2.a. | GTDHR | 7 |
| II.3. | Plaatsing..... | 9 |
| III. | ALGEMENE WERKING..... | 9 |
| III.1. | ALGEMEEN | 9 |
| III.2. | FUNCTIONELE ANALYSE | 9 |
| III.3. | REGLINGSMODUS..... | 10 |
| III.3.a. | SEASON :..... | 10 |
| III.3.b. | ECO :..... | 10 |
| III.3.c. | DIVA..... | 10 |
| III.3.d. | LOBBY® :..... | 11 |
| III.3.e. | MAC2® : (onmogelijk op GTDHR 9008)..... | 11 |
| III.3.f. | QUATTRO® : (onmogelijk op GTDHR 9008)..... | 11 |
| III.4. | SAMENSTELLING | 12 |
| III.4.a. | GTDHR | 12 |
| III.5. | POSITIE VAN DE ELEMENTEN IN DE REGELKAST..... | 14 |
| III.5.a. | GTDHR | 14 |
| IV. | ELEKTRISCHE BEKABELING | 15 |
| IV.1. | ELEKTRISCHE VOEDING | 15 |
| IV.1.a. | GTDHR..... | 15 |
| IV.2. | BEDIENING VERSIE SEASON | 15 |
| IV.2.a. | Alarmen op afstand..... | 15 |
| IV.2.b. | 0-10V extern (potentiometer) | 16 |
| IV.2.c. | Bypass..... | 16 |
| IV.2.a. | Automatische ontdooing | 16 |
| IV.3. | BEDIENING VERSIE ECO/DIVA/LOBBY/MAC2/QUATTRO | 16 |
| IV.3.a. | Temperatuursonde | 16 |
| IV.3.b. | Koiklemmen..... | 17 |
| | Elektrische aansluiting en werking van de platenwisselaar..... | 18 |
| IV.4. | | 18 |
| IV.5. | Automatische ontdooing | 19 |
| IV.6. | Aansluiting van de pressostaten filter | 19 |
| IV.7. | Aansluiting van de pressostaten ventilatoren..... | 19 |
| IV.8. | Aansluiting van de druktransmitters voor LOBBY® MAC2® QUATTRO®..... | 20 |
| IV.9. | Aansluiting van de motoren..... | 20 |
| IV.10. | Aansluiting van de CO2-transmitter | 20 |
| | Night Cooling (Nachtelijke overventilatie)..... | 21 |
| IV.11. | | 21 |

HANDLEIDING VOOR GEBRUIK EN INSTALLATIE

| | | |
|--------|---|----|
| IV.12. | Warm-/ koudwaterbatterij of change-over | 21 |
| IV.13. | Batterij met directe expansie enkel koeling of omkeerbaar | 22 |
| IV.14. | Elektrische batterij | 22 |
| IV.15. | Ontdooiingsbatterij..... | 23 |
| IV.16. | Brandfunctie | 23 |
| IV.17. | Functie ontvochtiging | 23 |
| IV.18. | Aansluiting van MODBUS / WEB / BACNET | 24 |
| IV.19. | Aansluiting van signaalversterker | 24 |
| IV.20. | LON | 25 |
| V. | INSTELLINGEN | 25 |
| V.1. | Bediening (geïntegreerd of op afstand)..... | 25 |
| V.2. | Voorbeeld instellingen | 26 |
| V.3. | Standaard instellingen (operatormenu's)..... | 26 |
| V.3.a. | Menu Werkingsmodus..... | 27 |
| V.3.b. | Menu Temperatuurregeling | 28 |
| V.3.c. | Menu Regeling ventilatie | 28 |
| V.3.d. | Menu Uurregeling..... | 29 |
| V.4. | Wijziging van de operatorparameters (paswoord 3333 noodzakelijk) | 30 |
| V.4.a. | Regeling van de verschillende klokken data en uren | 30 |
| V.4.b. | Wijziging van de snelheid/druk in LS en HS..... | 30 |
| V.4.c. | Wijzigen van het temperatuursetpunt | 31 |
| V.4.d. | Geforceerde stop van de centrale of geforceerde start LS of HS van de afstandsbediening | 31 |
| V.4.e. | Keuze van de taal | 31 |
| V.5. | Tussentijdse regelingen (niveau « service ») | 31 |
| V.5.a. | Menu configuratie in toegang « service » | 32 |
| V.6. | Wijziging van de parameters « services » (paswoord 2222) | 32 |
| V.6.a. | Regelingsmodus van de centrale | 32 |
| V.6.b. | Parameters voor overventilatie..... | 32 |
| V.6.c. | Setpoint CO2 voor optie DIVA QUATTRO | 32 |
| V.7. | Configuraties administrator | 33 |
| V.7.a. | Menu configuratie en toegang admin | 33 |
| V.8. | Wijziging van de instellingen voor admin (paswoord 1111) | 34 |
| V.8.a. | MODBUS | 34 |
| V.8.b. | Signaalversterkers..... | 34 |
| V.8.c. | BACNET..... | 35 |
| V.8.d. | LON Communicatie (indien CORRIGO met optie LON)..... | 35 |
| V.8.e. | Activeren van de brandfunctie | 35 |
| V.8.f. | Activering van de ontvochtingsfunctie | 36 |
| VI. | DEPANNAGE..... | 36 |
| VI.1. | De verschillende foutmeldingen..... | 36 |
| VI.2. | Lijst van foutmeldingen | 36 |
| VI.3. | Annulering van de fout « Onderhoud uitvoeren» | 38 |
| | ONDERHOUD..... | 38 |
| VII. | | 38 |
| VII.1. | Verplicht onderhoud..... | 38 |
| | Vervanging van de batterij..... | 39 |
| VII.2. | | 39 |
| VIII. | BIJLAGEN | 41 |

HANDLEIDING VOOR GEBRUIK EN INSTALLATIE

| | | |
|---------|--|----|
| VIII.1. | Schakelschema..... | 41 |
| VIII.2. | Aansluiting van de motoren van de GTDHR 9008 | 43 |
| VIII.3. | Aansluiting van de motoren van de GTDHR 9010-9070..... | 44 |
| VIII.1. | Curves GTDHR..... | 45 |
| VIII.2. | Tabel MODBUS en BACNET..... | 49 |
| IX. | OPMERKINGEN..... | 52 |

HANDLEIDING VOOR GEBRUIK EN INSTALLATIE

VEILIGHEIDSVOORSCHRIFTEN

In overeenstemming met de van kracht zijnde normen mag de installatie en het onderhoud van de machine uitsluitend uitgevoerd worden door gekwalificeerd technisch personeel dat bevoegd is voor dit type toestel en interventie.

Gebruik de nodige Persoonlijke Beschermingsmiddelen teneinde blessures te vermijden ten gevolge van elektrische en mechanische risico's (verwondingen door contact met metalen platen, scherpe randen, enz.). Bescherm ogen (UVC-straling: gebruik een bril conform EN170) en oren.

Gebruik het apparaat niet voor doeleinden die anders zijn dan die waarvoor het apparaat ontwikkeld werd. Dit apparaat mag enkel gebruikt worden voor het vervoer van lucht die vrij is van gevaarlijke bestanddelen.

Verplaats het apparaat zoals aangeduid in het hoofdstuk handling.

Voorzie de aarding conform de van kracht zijnde normen. Schakel nooit een apparaat in dat niet voorzien is van een aarding. Ga voor iedere interventie na of de eenheid niet onder stroom staat, en wacht steeds tot de bewegende onderdelen van het toestel volledig tot stilstand zijn gekomen alvorens de deuren te openen (register, ventilator,...).

Tijdens het gebruik dienen de panelen, deuren, en inspectieluiken steeds gemonteerd en gesloten te zijn.

Het in- en uitschakelen van het apparaat kan enkel gebeuren met de nabijheidsschakelaar.

De uitrusting ter beveiliging en controle mag niet worden verwijderd, kortgesloten of uitgeschakeld.

Let tijdens de interventies op voor de temperatuur die bepaalde componenten kunnen bereiken (waterbatterij of elektrische weerstand, motor,...).

De installatie dient te gebeuren conform de van kracht zijnde reglementering inzake brandbeveiliging.

Al het geproduceerde afval moet verwerkt worden conform de van kracht zijnde reglementering.

Wij zijn niet verantwoordelijk voor enige schade die het gevolg is van het slechte gebruik van het apparaat, een niet toegestane herstelling of wijziging, of het niet opvolgen van deze handleiding.

HANDLEIDING VOOR GEBRUIK EN INSTALLATIE

I. ONTVANGST VAN HET MATERIAAL

De units worden geleverd op liggers of op een chassis, verpakt in plastic folie.

I.1. Controles bij de ontvangst

Bij de ontvangst van het materiaal dient u de staat van de verpakking en van het toestel te controleren. Vermeld eventuele schade gedetailleerd op de leveringsbon van de transporteur.

I.2. Uitpakken

Controleer bij het uitpakken van het materiaal de volgende punten:

- Of alle pakketten aanwezig zijn.
- Of alle voorziene accessoires aanwezig zijn (registers, daken, elektrische apparatuur,...).

Nadat het materiaal werd uitgepakt, dient het verpakkingsafval te worden verwerkt volgens de van kracht zijnde normen. Het verpakkingsmateriaal mag niet worden gestort op niet-reglementaire wijze in de natuur.

I.3. Opslag

Het materiaal moet worden opgeslagen op een veilige en droge plaats, bij een temperatuur tussen -20° en 40°C. De verpakking biedt onvoldoende bescherming bij slechte weersomstandigheden.

I.4. Einde van de levensduur

Op het einde van de levensduur van het materiaal dient de gebruiker de leverancier te contacteren. Deze zal dan een oplossing voorstellen voor het ophalen of het verwerken van het product.

HANDLEIDING VOOR GEBRUIK EN INSTALLATIE

II. INSTALLATIE

II.1. Handling

Het transport van de centrales kan enkel gebeuren in hun installatiepositie.

Indien de eenheid verplaatst of getransporteerd wordt met een vorkheftruck, let er dan op dat deze de draagstructuur ondersteunt. Pas het transport aan in functie van het gewicht van het apparaat (houd hiervoor rekening met het gewicht dat vermeld wordt in de handleiding).

Indien het apparaat verplaatst wordt met behulp van een kraan, gebruik dan 4 kabels van identieke lengte. Deze moeten ten minste even lang zijn als de grootste afstand tussen 2 verankeringspunten.

Indien $L + B + H > 5$ meter moet de behuizing worden opgetild met een hijsbalk.

II.2. Nodige ruimte

In het algemeen is het wenselijk om een toegangsruimte te voorzien die ten minste gelijk is aan 0,5 keer de breedte van de behuizing aan de 2 kanten voor het onderhoud. Deze centrales hebben een sifon nodig en moeten voldoende hoog geïnstalleerd worden zodat deze voorzien kan worden.

II.2.a. GTDHR

| Modèle CARMA® | Ø mm | A mm | B mm | C mm | D mm | E mm | F mm | F1 mm | F2 mm | G mm | J mm | K mm | T ø | SEASON kg | FIRST kg | SMART kg | PREMIUM kg | INFINITE kg |
|------------------|-----------------------|---------|---------|---------|---------|---------|---------|----------|----------|---------|---------|---------|--------|--------------|-------------|-------------|---------------|----------------|
| 9008 | 315 | 2010 | 915 | 505 | 255 | 405 | 1097 | 362 | 517 | 500 | 245 | 540 | 1/2 | 210 | 215 | 217 | 218 | 220 |
| 9010 | 315 | 2010 | 915 | 505 | 255 | 405 | 1097 | 362 | 517 | 500 | 245 | 540 | 1/2 | 215 | 220 | 222 | 223 | 225 |
| 9016 | 400 | 2230 | 1115 | 605 | 305 | 505 | 1261 | 362 | 607 | 565 | 345 | 690 | 1/2 | 295 | 295 | 298 | 300 | 303 |
| 9023 | 450 | 2345 | 1315 | 705 | 355 | 605 | 1376 | 362 | 607 | 565 | 445 | 690 | 3/4 | 390 | 395 | 400 | 402 | 407 |
| 9035 | 500 | 2625 | 1515 | 805 | 405 | 705 | 1520 | 450 | 655 | 640 | 545 | 740 | 3/4 | 545 | 550 | 554 | 560 | 564 |
| 9048* | 630 | 2970 | 1715 | 1030 | 455 | 805 | 1677 | 535 | 758 | 685 | 645 | 840 | 1" | 715 | 720 | 727 | 735 | 742 |
| 9070 | voir côtes ci-dessous | | | | | | | | | | | | 1" | 895 | 900 | 915 | 930 | 945 |

* Disponible uniquement en configuration verticale.

HANDLEIDING VOOR GEBRUIK EN INSTALLATIE

II.2.a.1. Horizontale opstelling (L en P)

Voorzie een toegang C aan elke zijde.

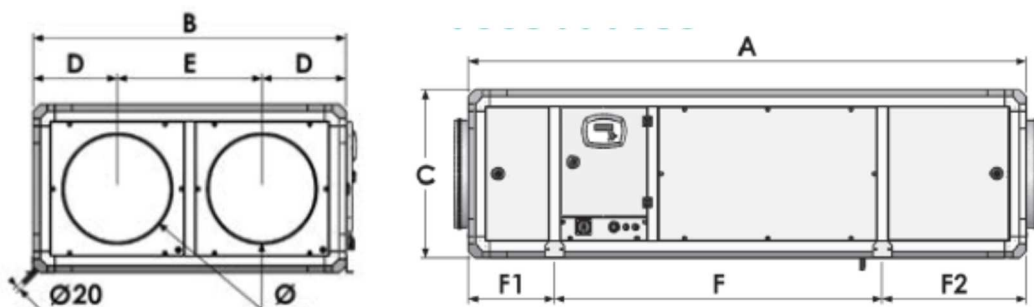

II.2.a.2. Verticale opstelling (W en Y)

Voorzie minimaal 300 mm aan de achterzijde voor de aansluiting van de condensaflaten.
Voorzie een toegang C aan de voorzijde.

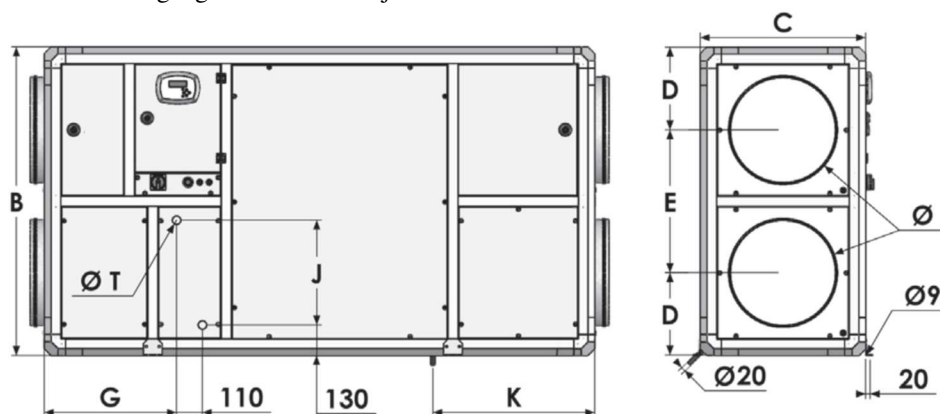

II.2.a.3. Grootte 9070

Voorzie 1100 mm toegangsruimte aan de voorzijde.

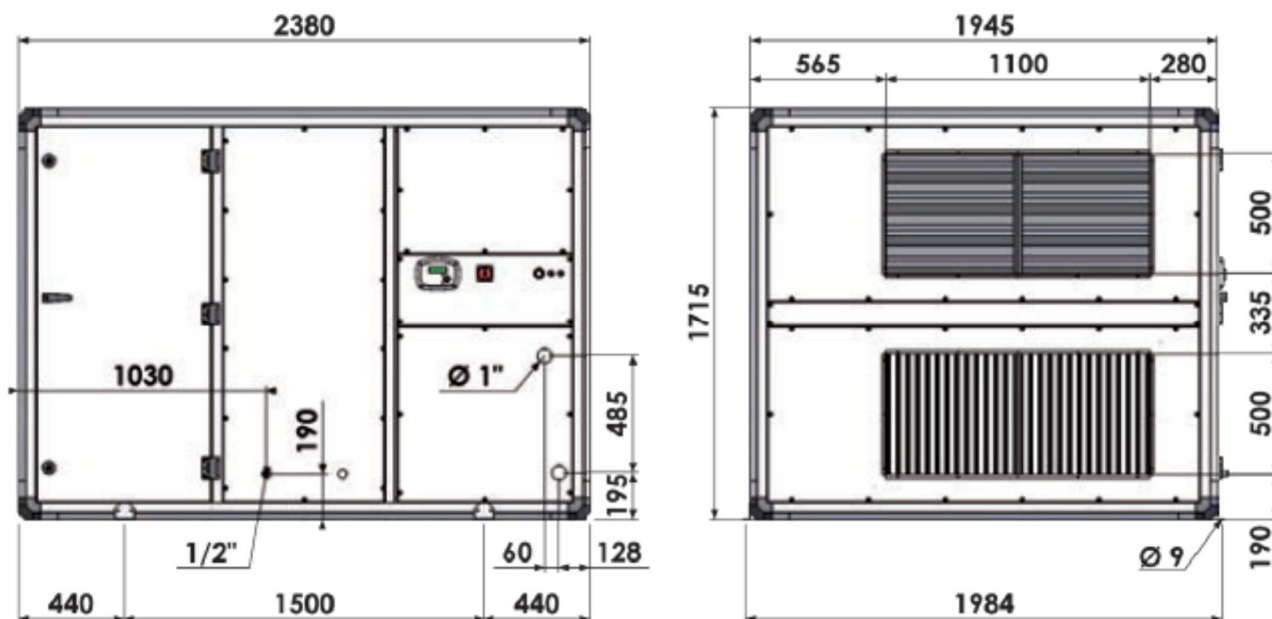

HANDLEIDING VOOR GEBRUIK EN INSTALLATIE

II.3. Plaatsing

De centrale kan opgehangen worden of geplaatst worden op een voldoende stevig oppervlak (gebruik een systeem met trillingsdempers indien nodig). Selecteer voor de luchttechnische aansluiting de kokerdoorsnedes in functie van de afmetingen van de flexibele moffen die correct moeten worden aangespannen. De kokers moeten geïsoleerd worden en de eerste accessoires dienen zich te bevinden op 2,5 keer de diameter (T-stuk,...). Installeer de centrale zodanig dat de interne elementen van de centrale niet beschadigd kunnen raken door slecht weer of door de omgevingstemperatuur op het moment van de plaatsing, en tijdens het toekomstige gebruik ervan.

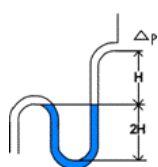

Plaats een sifon op elke condensafvoer. Eenzelfde sifon kan niet gebruikt worden voor verschillende afvoeren. Opgepast: de sifon moet worden geplaatst volgens de regels van de kunst zodanig dat een optimale afvoer van condens verzekerd is.

De hoogte H moet minstens gelijk zijn aan 1 keer de maximale interne druk van de centrale (Dp in mm).
 Bijvoorbeeld : Dp = 500 Pa = 50 mm CE
 → H > 50 mm / 2H > 100 mm

Voorzie voor de GTDHR een helling van 2 à 3% in de richting waarin de condens wordt afgevoerd.

Installatie van de centrales aan het plafond : De centrales kunnen opgehangen worden met draadstangen in functie van het gewicht. De centrale kan ook geplaatst worden op een chassis dat opgehangen wordt aan de structuur zelf van het gebouw. Hierbij dient er steeds rekening gehouden te worden met het toegelaten gewicht (chassis ten laste van de installateur).

Installatie van de centrales in de buitenlucht (enkel GTDHR): Om ervoor te zorgen dat de eenheid niet rechtstreeks op de grond staat (weg van water) kunnen optioneel draagvoeten voorzien worden (PCB). Voorzie tevens een dakstructuur (DPC) evenals afgeschermd afgeschuinde buizen met (BBG) of schermen tegen de regen (AGC) indien nodig (optioneel voorgesteld).

III. ALGEMENE WERKING

III.1. ALGEMEEN

Het gamma GTDHR® bestaat uit centrales met dubbele flux voor zelfregelende energierugwinning, met hoge efficiëntie en hoog rendement. Ze zijn bestemd voor tertiair of industrieel gebruik. Hun rendement is hoger dan 90%.

SEASON : Beheer van de ventilatoren door de potentiometer en de Bypass. Er kan geen batterij worden verbonden.

FIRST : Econologisch beheer van de ventilatoren en van de bypass. Kan een niet-geïntegreerde change-over batterij beheren (of een niet-geïntegreerde warmwaterbatterij en/of een niet-geïntegreerde koudwaterbatterij). Op aanvraag is het ook mogelijk een niet-geïntegreerde elektrische batterij en een niet-geïntegreerde koudwaterbatterij te regelen.

PREMIUM BC (enkel GTDHR): Econologisch beheer van de ventilatoren en van de bypass. Beheert een geïntegreerde warmwaterbatterij en kan bovendien ook een niet-geïntegreerde koudwaterbatterij beheren.

PREMIUM BE : Econologisch beheer van de ventilatoren en van de bypass. Beheert een geïntegreerde elektrische batterij en kan bovendien ook een niet-geïntegreerde koudwaterbatterij beheren.

INFINITE BC (enkel GTDHR): Econologisch beheer van de ventilatoren en van de bypass. Beheert een geïntegreerde warmwaterbatterij en geïntegreerde ontdooiingsbatterij en kan bovendien ook een niet-geïntegreerde koudwaterbatterij beheren.

INFINIT BE : Econologisch beheer van de ventilatoren en van de bypass. Beheert een geïntegreerde elektrische batterij, een geïntegreerde ontdooiingsbatterij en kan bovendien ook een niet-geïntegreerde koudwaterbatterij beheren.

SMART : Econologisch beheer van ventilatoren en van bypass. Beheert een geïntegreerde ontdooiingsbatterij en kan ook een niet-geïntegreerde change-over batterij beheren (of een niet-geïntegreerde warmwaterbatterij en/of niet-geïntegreerde koudwaterbatterij).

III.2. FUNCTIONELE ANALYSE

Behalve versie SEASON

Opstartmethode:

- De afvoerventilator of de modus Drukcontrole VAR start gelijktijdig met het kleppenregister van afgevoerde lucht.
- De inblaasventilator of de modus Drukcontrole VAS start na een vooraf bepaalde tijdslimiet gelijktijdig met het kleppenregister verse lucht.
- De temperatuurregeling start op, in overeenstemming met de geconfigureerde regelmodus. De elektrische verwarming (indien geconfigureerd), start pas na debietcontroller (retour de marche). De pompen die nog niet geactiveerd waren, worden opgestart.

HANDLEIDING VOOR GEBRUIK EN INSTALLATIE

- Na een vooraf bepaalde tijdslimiet wordt de functie alarmbeheer geactiveerd. De installatie is nu in normale modus.

Opstartvoorwaarden:

De installatie start op wanneer aan een van de volgende voorwaarden voldaan wordt:

- De uurroosterprogrammatie (klok) voor normale snelheid of voor beperkte snelheid staat op « Aan ».
- De installatie wordt manueel opgestart via de CORRIGO-Regelaar.

Een van de digitale ingangen voor de geforceerde start is geactiveerd.

Procedure om centrale te stoppen :

De centrale wordt stopgezet volgens de volgende procedure:

- Uitschakeling van de functie alarmbeheer.
- Stopzetten van de elektrische verwarming (indien geconfigureerd).
- Na een zekere tijdslimiet (vooraf individueel bepaald voor elke ventilator) worden de ventilatoren stopgezet.
- De registers verse lucht en afgevoerde lucht worden gesloten.
- De signalen naar de aandrijvingen worden op nul gezet en de pompen worden stopgezet

Voorwaarden voor stopzetten:

De centrale stopt wanneer aan een van de volgende voorwaarden voldaan wordt:

- De uurroosterprogrammatie (klok) voor normale snelheid of voor beperkte snelheid staat op « stop » en het signaal voor de geforceerde start staat ook op « stop ».
- Activering van de externe stop.
- De installatie wordt handmatig stopgezet via de CORRIGO-regelaar.
- Inwerkingtreding van een alarm dat is geconfigureerd met behulp van de bijkomende stopfunctie. De installatie start automatisch opnieuw op zodra het alarm opnieuw geïnitieerd is.

III.3. REGELINGSMODUS

III.3.a. SEASON :

1 snelheid regelbaar met potentiometer

Elke ventilator is individueel regelbaar met potentiometer geïntegreerd in de centrale.

Het is mogelijk om een geforceerde stop vanop afstand toe te voegen (in serie op de voedingsconnector (niet meegeleverd))

III.3.b. ECO :

1 of 2 regelbare snelheden per viewier / afstandsbediening / externe bediening « MODUS VENTIL (%) »

Regeling van een minimale snelheid (LS - 1/2) en een maximale snelheid (HS - 1/1) in %.

Uitgerust met een klok met fabrieksinstellingen:

- (HS - 1/1) van 06u00 tot 22u00
- (LS - 1/2) van 22u00 tot 06u00

Mogelijk om een geforceerde start vanop afstand (LS - 1/2) of (HS - 1/1) toe te voegen.

Mogelijk om een geforceerde stop vanop afstand toe te voegen.

III.3.c. DIVA

Proportionele ventilatie tussen twee debieten (LS/HS) per CO2-regeling

« MODUS AUTO CO2 »

Regeling van een minimale snelheid (LS - 1/2) en een maximale snelheid (HS - 1/1) in %.

Het CO2-setpunt wordt als fabrieksinstelling geregeld aan 1000 ppm (conform RT2012).

De variatie tussen (LS - 1/2) en (HS - 1/1) wordt beheerd in functie van het CO2-niveau.

Uitgerust met een klok die is afgesteld in de fabriek en die permanent loopt (LS - 1/2).

Mogelijk om een geforceerde start vanop afstand (LS - 1/2) of (HS - 1/1) toe te voegen (droge contacten NO)

Mogelijk om een geforceerde start vanop afstand toe te voegen (droog contact NO)

Noot : Opdat de CO2-regeling zou functioneren, dient de installatie absoluut te voldoen aan de volgende voorwaarden :

- Klok (HS - 1/1) op 0 (niet actief) (Timer normale snelheid)
- Klok (LS - 1/2) in werking (Timer gereduceerde snelheid)
- Geforceerde start (HS - 1/1) en geforceerde stop treden niet in werking.

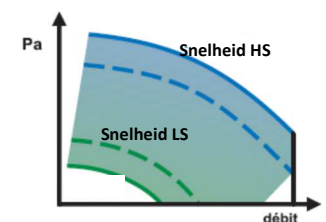
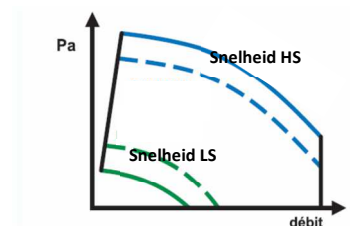

HANDLEIDING VOOR GEBRUIK EN INSTALLATIE

III.3.d. LOBBY® :

Ventilatie constante druk. (Pa) « MODUS CONSTANT PA »

Regeling van een constante druk (Pa).

Uitgerust met een klok die is afgesteld in de fabriek en die permanent loopt (LS - 1/2) ;

Mogelijk om een geforceerde start (LS - 1/2) vanop afstand toe te voegen

Mogelijk om een geforceerde stop vanop afstand toe te voegen

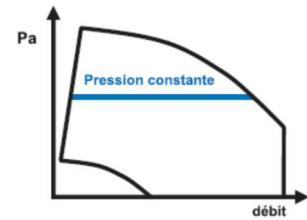

III.3.e. MAC2® : (onmogelijk op GTDHR 9008)

1 of 2 CONSTANTE debieten naar keuze. (m³/h) « MODUS CONSTANT M3/H »

Regeling van 1 of 2 constante debieten (LS - 1/2 en HS - 1/1) (m³/h).

Uitgerust met een klok die is afgesteld in de fabriek in :

- o (HS - 1/1) van 06u00 tot 22u00
- o (LS - 1/2) van 22u00 tot 06u00

Mogelijk om een geforceerde start (LS - 1/2) en/of (HS - 1/1) vanop afstand toe te voegen (droge contacten NO)

Mogelijk om een geforceerde stop vanop afstand toe te voegen (droge contacten NO)

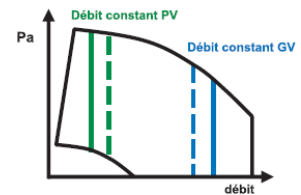

III.3.f. QUATTRO® : (onmogelijk op GTDHR 9008)

Proportionele ventilatie tussen 2 CONSTANTE debieten . (m³/h) per CO2

Regeling van een minimaal (LS - 1/2) en een maximaal debiet (HS - 1/1) (m³/h).

Het CO2-setpunt wordt als fabrieksinstelling geregeld aan 1000 ppm (conform RT2012).

De variatie tussen (LS - 1/2) en (HS - 1/1) wordt beheerd in functie van het CO2-niveau

Uitgerust met een klok die is afgesteld in de fabriek en die permanent loopt (LS - 1/2)

Mogelijk om een geforceerde start (LS - 1/2) vanop afstand toe te voegen (droge contacten NO)

Mogelijk om een geforceerde stop vanop afstand toe te voegen (droge contacten NO)

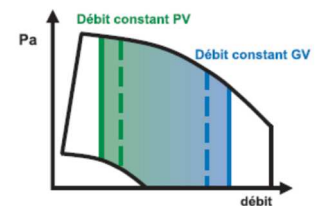

Noot : Opdat de CO2-regeling zou functioneren, dient de installatie absoluut te voldoen aan de volgende voorwaarden:



- o Klok (HS - 1/1) op 0 (niet actief) (Timer normale snelheid)
- o Klok (LS - 1/2) in werking (Timer gereduceerde snelheid)
- o Geforceerde start (HS - 1/1) en geforceerde stop treden niet in werking.

HANDLEIDING VOOR GEBRUIK EN INSTALLATIE

III.4. SAMENSTELLING

III.4.a. GTDHR

III.4.a.1. SEASON

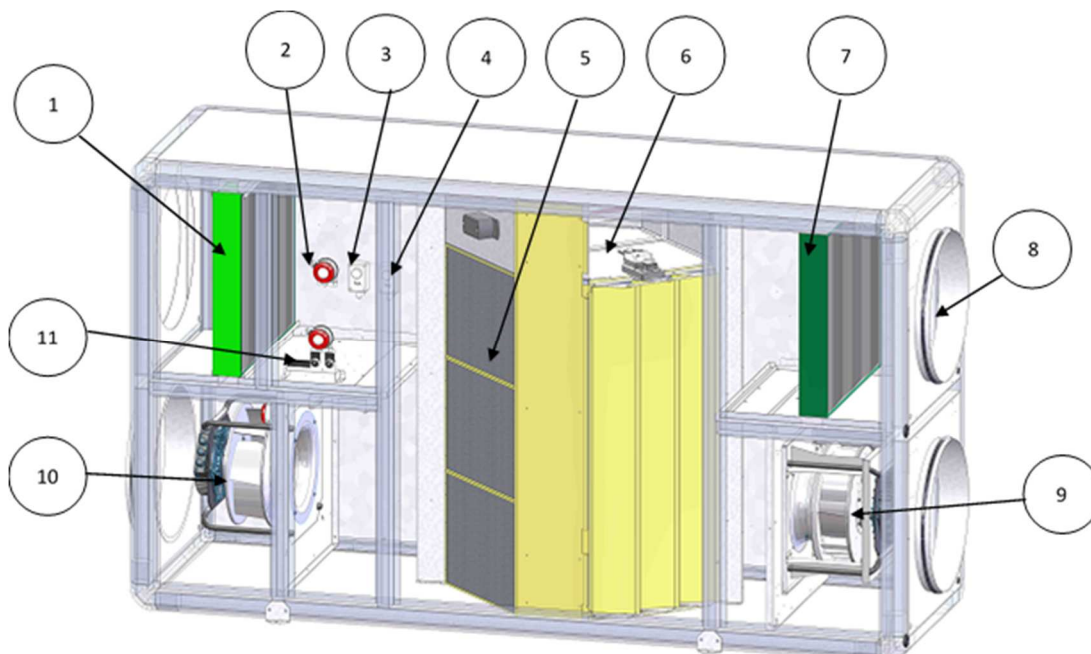

| N° | Details |
|----|--|
| 1 | Filter afvoer FR |
| 2 | Pressostaat inblaas DEP S |
| 3 | TH1 Winterthermostaat voor sluiting Bypass (+18°C) |
| 4 | TH2 Zomerthermostaat voor sluiting Bypass (+24°C) |
| 5 | Wisselaar |
| 6 | Bypass |
| 7 | Filter verse lucht FS + pressostaat filter DEPFS |
| 8 | Thermostaat voor ontdooiing (+5°C) |
| 9 | Afvoerventilator (VAR/VR) |
| 10 | Inblaasventilator (VAS/VS) |
| 11 | Regelingsplaat |

HANDLEIDING VOOR GEBRUIK EN INSTALLATIE

III.4.a.2. ECO DIVA MAC2 QUATTRO

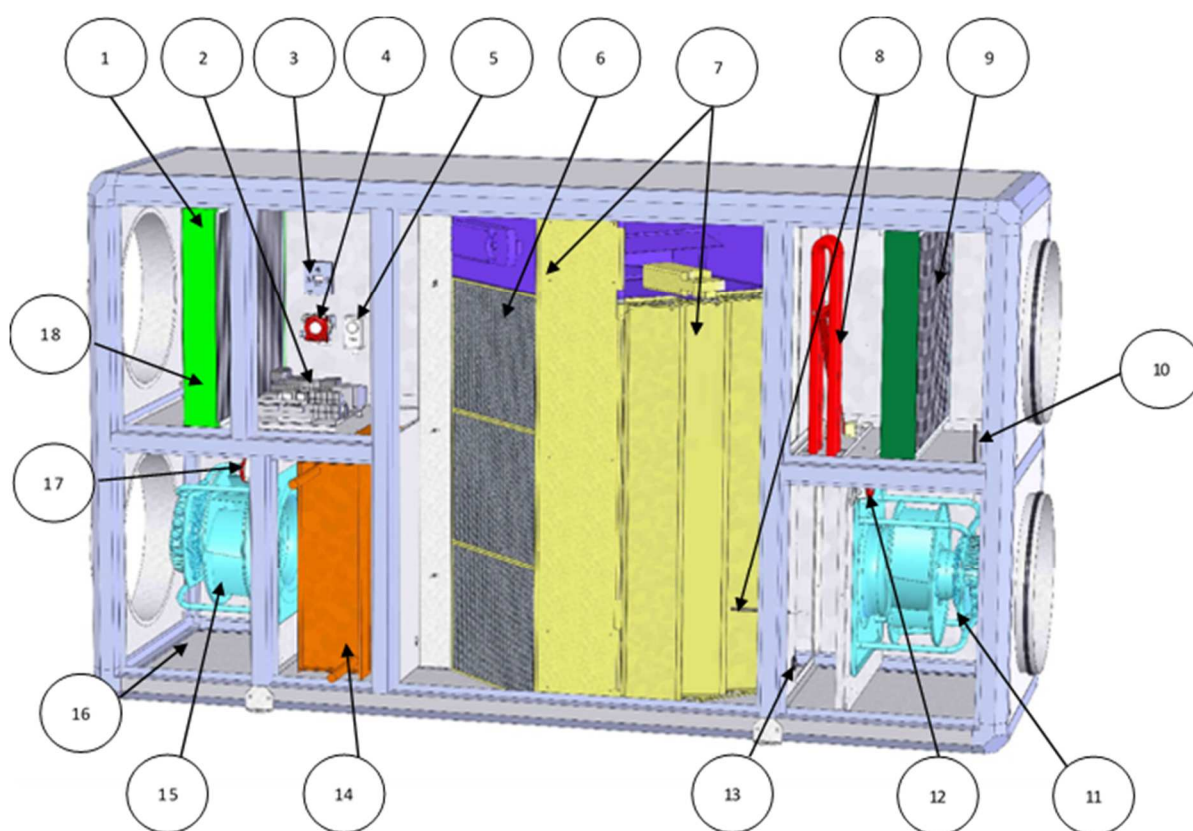

| N° | Details |
|----|--|
| 1 | Filter afvoer FR |
| 2 | Regelingsplaat |
| 3 | CO2-transmitter |
| 4 | Pressostaat inblaas DEP S (versie ECO-DIVA) Druktransmitter afvoer TRPR (versie LOBBY) Druktransmitter inblaas TRPS (versie MAC2-QUATTRO) |
| 5 | Thermostaat antivries THA (versie BC) of Veiligheidsthermostaat THS (versie BE) |
| 6 | Wisselaar |
| 7 | Bypass |
| 8 | Ontdooiingsbatterij (versie SMART en INFINITE) met temperatuursonde ontdooiingsbatterij SBD en veiligheidsthermostaat THSD |
| 9 | Filter Verse lucht FS + pressostaat filter DEPFS |
| 10 | Sonde voor buitentemperatuur SEG |

HANDLEIDING VOOR GEBRUIK EN INSTALLATIE

| | |
|----|--|
| 11 | Afvoerventilator (VAR/VR) |
| 12 | Pressostaat afvoer DEP R (versie ECO-DIVA) Druktransmitter afvoer TRPR (versie MAC2-QUATTRO) |
| 13 | Ontdooiingssonde SDG |
| 14 | Warmwaterbatterij (versie BC) of elektrische batterij (versie BE) |
| 15 | Inblaasventilator (VAS/VS) |
| 16 | Sonde voor inblaas temperatuur SSG |
| 17 | Druktransmitter inblaas TRPS (versie » LOBBY) |
| 18 | Temperatuursonde afvoer SRG |

III.5. POSITIE VAN DE ELEMENTEN IN DE REGELKAST

III.5.a. GTDHR

III.5.a.1. REGELING ECO/DIVA/LOBBY/MAC2/QUATTRO

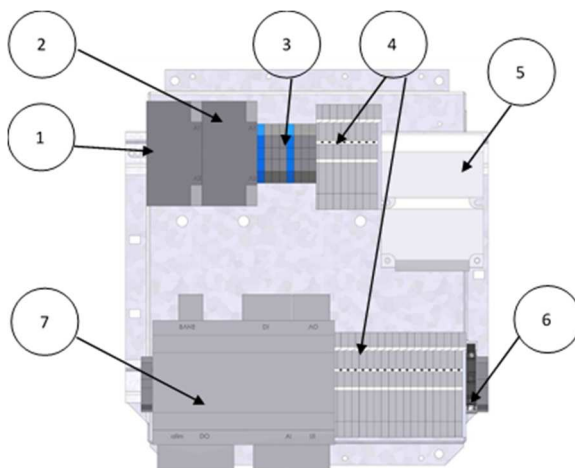

| N° | Naam | Details |
|----|--------------|--|
| 1 | K1 | Contacteur van de elektrische batterij voor verwarming |
| 2 | KD | Contacteur van de elektrische batterij voor ontdooiing |
| 3 | AANSLUITKLEM | Voedingsklem ventilator |
| 4 | AANSLUITKLEM | Aansluitklem besturing |
| 5 | TRAFO | Besturingstransformator 230/24V |
| 6 | BFUS | Zekeringsklem |
| 7 | REGELAAR | CORRIGO-regelaar E283W3 |

III.5.a.2. REGELING SEASON

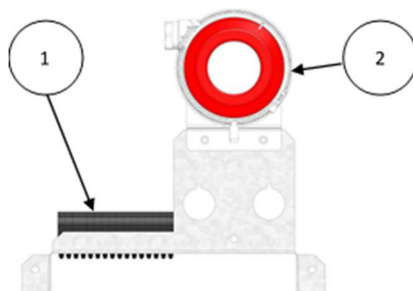

HANDLEIDING VOOR GEBRUIK EN INSTALLATIE

| N° | Naam | Details |
|----|--------------|--------------------|
| 1 | AANSLUITKLEM | Kooiklemmen |
| 2 | DEPR | Pressostaat Afvoer |

IV. ELEKTRISCHE BEKABELING

IV.1. ELEKTRISCHE VOEDING

IV.1.a. GTDHR

| Modèle CARMA® | Puissance | | | | FIRST PREMIUM BC & SEASON | | INFINITE BC & SMART | | PREMIUM BE | | INFINITE BE | | | |
|---------------|-----------------------|-----------------------------|-----------------------------|------------------------|------------------------------------|-----------------------------|------------------------------------|-----------------------------|------------------------------------|------------------|-----------------------------|------------------------------------|------------------|-----------------------------|
| | moteur électrique (W) | Temp. Utilisation (°C / °C) | Indice de protection Classe | Protection thermique * | Tension alimentation (V / Ph / Hz) | Intensité de protection (A) | Tension alimentation (V / Ph / Hz) | Intensité de protection (A) | Tension alimentation (V / Ph / Hz) | Modèle | Intensité de protection (A) | Tension alimentation (V / Ph / Hz) | Modèle | Intensité de protection (A) |
| 9008 | 2x220 | -20 / 60 | IP44 / B | PTI | 230/1/50 | 3,4 | 230/1/50 | 14,3 | 230/1/50 | BE 025 | 14,3 | 230/1/50 | BE 025 | 25,2 |
| 9010 | 2x480 | -20 / 60 | IP54 / B | PTI | 230/1/50 | 4,3 | 230/1/50 | 20,6 | 230/1/50 | BE 025 | 15,2 | 230/1/50 | BE 025 | 31,5 |
| 9016 | 2x480 | -20 / 60 | IP54 / B | PTI | 230/1/50 | 4,3 | 400/3+N/50 | 11,9 | 230/1/50 400/3+N/50 | BE 037 BE 052 | 20,6 11,9 | 400/3+N/50 | BE 052 | 19,5 |
| 9023 | 2x700 | -20 / 40 | IP54 / B | PTI | 230/1/50 | 6 | 400/3+N/50 | 15,7 | 230/1/50 400/3+N/50 | BE 037 BE 067 | 22,3 15,7 | 400/3+N/50 | BE 067 | 25,4 |
| 9035 | 2x2500 | -20 / 40 | IP54 / B | PTI | 400/3+N/50 | 7,7 | 400/3+N/50 | 19,6 | 400/3+N/50 | BE 067 BE 137 | 17,4 27,2 | 400/3+N/50 | BE 067 BE 137 | 29,3 39,1 |
| 9048 | 2x1950 | -20 / 50 | IP54 / B | PTI | 400/3+N/50 | 6,3 | 400/3+N/50 | 32,3 | 400/3+N/50 | BE 067 BE 137 | 16 25,8 | 400/3+N/50 | BE 067 BE 137 | 42 51,8 |
| 9070 | 2x2730 | -20 / 60 | IP54 / F | PTI | 400/3+N/50 | 8,4 | 400/3+N/50 | 44,1 | 400/3+N/50 | BE 105 BE 157 | 23,6 31,1 | 400/3+N/50 | BE 105 BE 157 | 29,3 66,9 |

* PTI : Protection thermique intégrée

IV.2. BEDIENING VERSIE SEASON

De componenten worden in de fabriek aangesloten (zie hoofdstuk compleet schema)

IV.2.a. Alarmen op afstand

Aansluiting van een alarm op afstand is mogelijk rechtstreeks op de pressostaten:

- DEP S = pressostaat inblaas
- DEP R = pressostaat afvoer

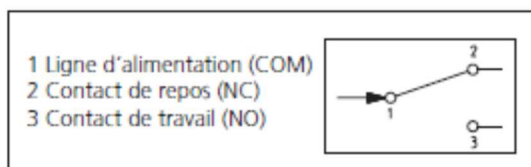

- DEP FS = pressostaat filter (voor de GTDHR contact NO beschikbaar op aansluitklem (klemmen 25-26)). Opgepast 5A/230VAC max en 4A/24VDC max.

HANDLEIDING VOOR GEBRUIK EN INSTALLATIE

IV.2.b. 0-10V extern (potentiometer)

De potentiometers voor ventilatoren worden aangesloten in de fabriek. U hebt de mogelijkheid om ze te vervangen door potentiometers op afstand of 0-10V extern. Om een extern element te verbinden, dient u de draden achteraan de potentiometer los te koppelen en rechtstreeks aan te sluiten op deze draden.

Huidige aansluiting

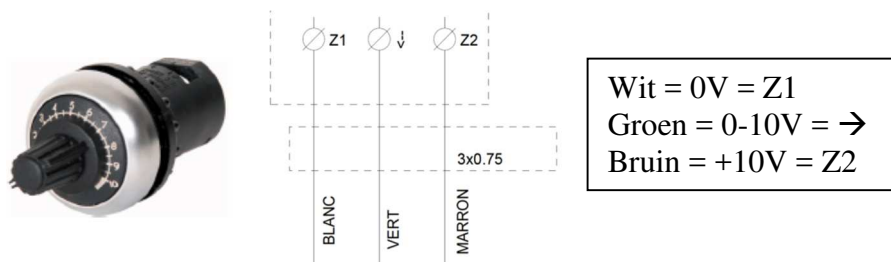

IV.2.c. Bypass

De thermostaten worden afgesteld in de fabriek:

TH1 = Buitentemperatuur voor recuperatie van warmte via wisselaar (regeling fabriek 18°C)

TH1 = Buitentemperatuur voor recuperatie van koude via wisselaar (regeling fabriek 24°C)

De bypass van de wisselaar wordt aangesloten in de fabriek (zie schema hoofdstuk IV.2)

Deze werkt automatisch dankzij twee thermostaten:

In de winter: Als de buitentemperatuur lager is dan 18° (regelbaar) sluit de bypass om zoveel mogelijk calorieën te recupereren.

In de zomer:

RECUPERATIE VAN KOUDE: Indien de buitentemperatuur hoger is dan 24°C (regelbaar), sluit de bypass om zoveel mogelijk calorieën te recupereren.

FREE COOLING : Als de temperatuur ligt tussen 24° en 18° (regelbaar) is de bypass open om rechtstreeks de buitenlucht aan te voeren.

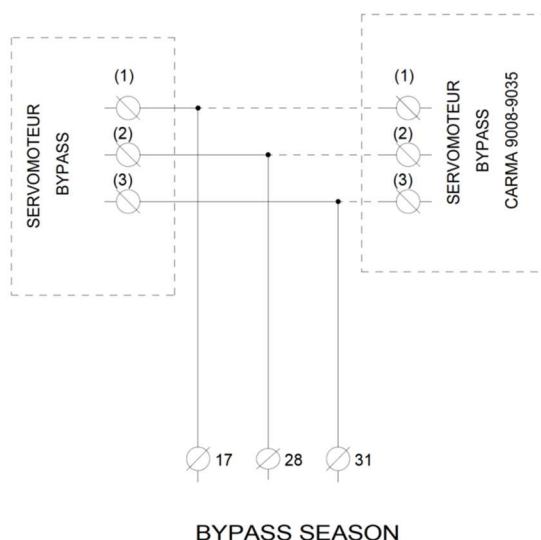

IV.2.a. Automatische ontthooing

De ontthooing gebeurt door het openen van de bypass zodra de ontthooingstemperatuur (SDG) lager komt te liggen dan 5°C (thermostaat geïnstalleerd aan afvoer). Zodra de temperatuur opnieuw stijgt boven de +5° C sluit de bypass opnieuw.

IV.3. **BEDIENING VERSIE ECO/DIVA/LOBBY/MAC2/QUATTRO**

IV.3.a. Temperatuursonde

De temperatuursondes zijn rechtstreeks aangesloten op de regelaar :

HANDLEIDING VOOR GEBRUIK EN INSTALLATIE

- **SSG** : Sonde voor de inblaasttemperatuur van koker op Agnd(30) en AI1(31)
- **SEG** : Sonde voor de buitentemperatuur van koker op Agnd(30) en AI2(32)
- **SDG** : Sonde voor ontdooiing van koker op Agnd(33) en AI3(34)
- **SRG** : Sonde voor de afvoertemperatuur van koker op Agnd(33) en AI4(35)
- **SBD** : Sonde van de ontdooiingsbatterij op Agnd(36) en AI4(37) voor versies SMART en INFINITE (vervangen door een weerstand 1030 Ohm voor de andere versies)

IV.3.b. Koiklemmen

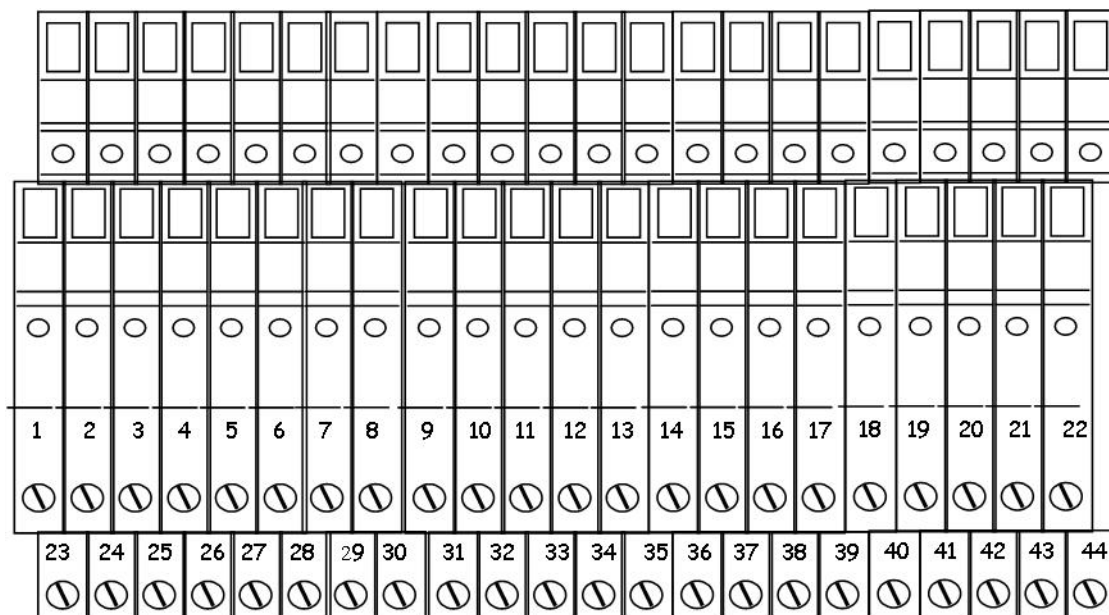

| Naam | Klemmen | Aansluiting |
|---|---------------------|--|
| ADP (een brug maken indien niet gebruikt) | 1-2 | Aan te sluiten op de klemmen van een NF contact van de Noodstop op Afstand |
| DAD (een brug maken indien niet gebruikt) | 3-4 | Aan te sluiten op het contact DAD |
| THA / THS (een brug maken indien niet gebruikt) | 5-6 | Aan te sluiten op het contact NF van de THA (PREMIUM BC/CO en INFINITE BC/CO) Of Aan te sluiten op het contact NF van de THS (PREMIUM BE en INFINITE BE) |
| ED-TOUCH | 7-8 + A*-B* (port2) | Aan te sluiten op het aanraakscherm vanop afstand |
| MF PV | 9-10 | Aan te sluiten op het extern droog contact NO van de Geforceerde Start aan Lage Snelheid |
| MF GV | 11-12 | Aan te sluiten op het extern droog contact NO van de Geforceerde Start aan Hoge Snelheid |
| ARR EXT | 13-14 | Aan te sluiten op het extern droog contact NO van de Geforceerde Externe Stop |
| BC | 15-16-17 | BC: Aan te sluiten op de driewegklep van de Warmwaterbatterij (zie hoofdstuk IV.12) |
| BE | 18 + DO3** | BE: Aan te sluiten op het halfgeleiderrelais van de elektrische batterij (zie hoofdstuk IV.14) |
| Verwarmingspomp | 18 + DO3** | Aan te sluiten op de M/A van de circulatiepomp voor warm water (Opgepast 24V 2A Max te verbinden) (zie hoofdstuk IV.12) |

HANDLEIDING VOOR GEBRUIK EN INSTALLATIE

| | | |
|-----------------------------------|--------------------|---|
| Koelingspomp | 19 + DO4** | Aan te sluiten op de M/A van de circulatiepomp koud water (Opgepast 24V 2A Max te verbinden)** (zie hoofdstuk IV.12) |
| AL | 20 + DO5** | Uitgang 24V beschikbaar indien de centrale een gebrek vertoont (Opgepast 24V 2A Max te verbinden) |
| DBE | 21 + DO6** | Aan te sluiten op de klemmen van het halfgeleiderrelais van de ontstoppingsbatterij (zie hoofdstuk IV.15) |
| NC (Night cooling) (LOBBY®) | 22 + DO7** | Uitgang 24V beschikbaar voor de centrale met optie LOBBY EC voor opening van kleppenregister in periode met Night Cooling (Opgepast 24V 2A Max te verbinden). |
| TRPS (LOBBY® MAC2® QUATTRO®) | 23 Agnd* + UI2* | Aan te sluiten op de druktransmitter inblaas (zie hoofdstuk IV.9) |
| DEPS (ECO® DIVA®) | 24 + UI2* | Aan te sluiten op de klemmen 1 en 3 van de DEP inblaas (zie hoofdstuk IV.7) |
| TRPR (LOBBY® QUATTRO®) MAC2® | 25 Agnd* + UI3* | Aan te sluiten op de druktransmitter afvoer (zie hoofdstuk IV.8) |
| DEPR (ECO® DIVA®) | 26 + UI3* | Aan te sluiten op de klemmen 1 en 3 van de DEP afvoer (zie hoofdstuk IV.7) |
| CO2 (DIVA®) | 27 Agnd* UI4* | Aan te sluiten op de CO2-sonde (zie hoofdstuk IV.10) Voor optie DIVA |
| BF | 28-29-30 | BF : Aan te sluiten op de driewegklep van de Koudwaterbatterij (zie hoofdstuk IV.12) |
| DEP FS DEP FR | 31-32 33-34 | Aan te sluiten op klemmen 1 en 3 van de DEP Filter inblaas (zie hoofdstuk IV.6) Aan te sluiten op klemmen 1 en 3 van de DEP Filter afvoer (zie hoofdstuk IV.6) |
| RMS | 35 + DO1** | Aan te sluiten op klemmen 1 en 2 van het gemotoriseerd kleppenregister inblaas |
| RMR | 36 + DO2** | Aan te sluiten op klemmen 1 en 2 van het gemotoriseerd kleppenregister afvoer |
| BIM | 37-38-39 | Aan te sluiten op de servomotor van de gemotoriseerde Bypass (zie hoofdstuk IV.4) |
| 0-10V S | 40-41 | Aan te sluiten op de Inblaasventilator (zie hoofdstuk bijlagen) |
| 0-10V R | 42-43 | Aan te sluiten op de Afvoerventilator (zie hoofdstuk bijlagen) |

*Rechtstreeks aan te sluiten op de CORRIGO-regelaar

** Rechtstreeks aan te sluiten op de CORRIGO-regelaar en 8A max op het geheel van de DO

IV.4. Elektrische aansluiting en werking van de platenwisselaar

De bypass van de wisselaar wordt aangesloten in de fabriek.

De werking ervan wordt automatisch beheerd dankzij de programmatie van de CORRIGO-regelaar en dankzij de sondes die standaard geïnstalleerd worden in onze centrales.

In de winter: Wanneer warmte gevraagd wordt, sluit de bypass zich op aangepaste wijze tot aan de volledige sluiting ervan om zoveel mogelijk calorieën te recupereren. Indien dat niet volstaat om de ingestelde temperatuur te bereiken, zal de warmtebatterij in werking treden.

In de zomer:

RECUPERATIE VAN KOUDE: Indien de buitentemperatuur hoger ligt dan de binnentemperatuur en er koude gevraagd wordt, sluit de bypass zich op aangepaste wijze tot aan de volledige sluiting ervan om zoveel mogelijk calorieën te recupereren. Indien dat niet volstaat om de ingestelde temperatuur te bereiken, zal de koudebatterij in werking treden.

FREE COOLING : Indien de buitentemperatuur lager ligt dan de binnentemperatuur en er koude gevraagd wordt, opent de bypass zich op aangepaste wijze tot aan de volledige opening ervan zodat zoveel mogelijk gratis buitenlucht naar binnen kan stromen.

HANDLEIDING VOOR GEBRUIK EN INSTALLATIE

Indien dat niet volstaat om de ingestelde temperatuur te bereiken, zal de koudebatterij in werking treden.

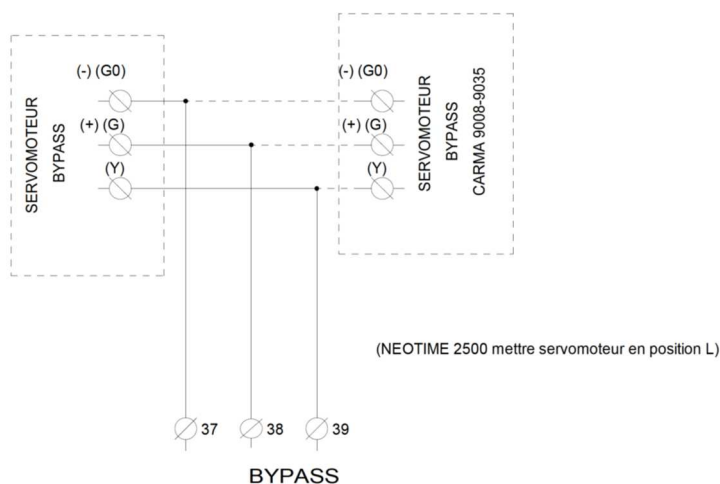

IV.5. Automatische ontthooing

Deze niet-wijzigbare functie wordt automatisch beheerd dankzij de programmatie van de CORRIGO-regelaar en dankzij de sondes die standaard geïnstalleerd worden in onze centrales met dubbele flux. De ontthooing begint met de opening van de Bypass zodra de ontthooingstemperatuur (SDG) lager ligt dan 5°C (sonde geïnstalleerd aan de uitlaat). Indien de Bypass niet volstaat voor de ontthooing van de wisselaar (indien de buitentemperatuur lager ligt dan -10°C), dan moduleert de ventilator voor verse lucht zijn debiet zodanig dat de temperatuur van de ontthooingssonde zich op 5°C handhaaft.

Voor de versies SMART INFINITE BE en INFINITE BC/CO: De ontthooingsbatterij wordt op de verse lucht gemonteerd vóór de platenwisselaar. Deze regelt de ingangstemperatuur van de wisselaar op -5°C. Dit maakt dat het risico op vorst onbestaand is, en zorgt er tegelijk voor dat de Bypass zo gesloten mogelijk blijft. Op die manier blijft het systeem werken aan maximale efficiëntie. Indien de ontthooingsbatterij niet volstaat om de wisselaar te ontthooien, zal de modulatie van de Bypass en daarna die van de ventilator in werking treden zoals hierboven beschreven.

IV.6. Aansluiting van de pressostaten filter

De pressostaat filter verse lucht wordt bekabeld en aangesloten in de fabriek.

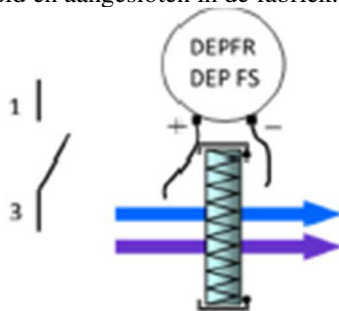

IV.7. Aansluiting van de pressostaten ventilatoren

De pressostaten ventilatoren worden bekabeld en aangesloten in de fabriek.

HANDLEIDING VOOR GEBRUIK EN INSTALLATIE

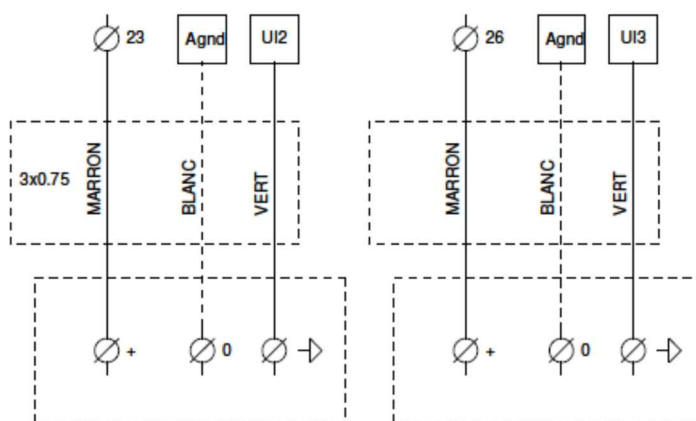
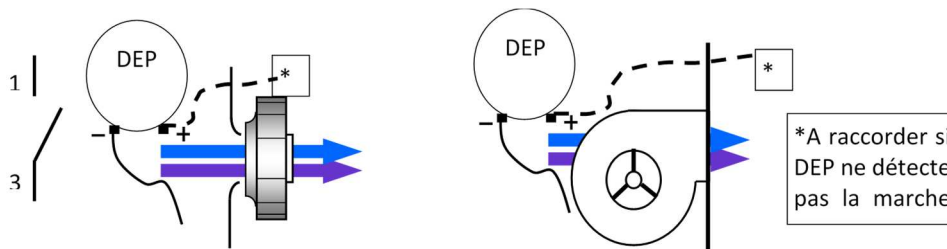

IV.8. Aansluiting van de druktransmitters voor LOBBY® MAC2® QUATTRO®

IV.9. Aansluiting van de motoren

Zie hoofdstuk Bijlagen

IV.10. Aansluiting van de CO2-transmitter

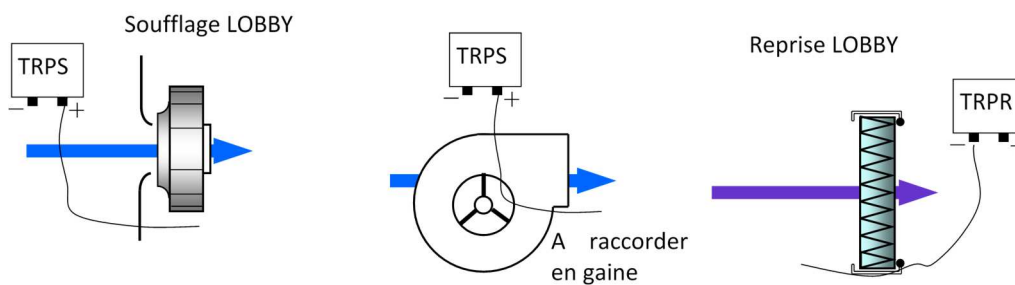

De CO2-transmitter wordt bekabeld in de fabriek (optie DIVA/QUATTRO)

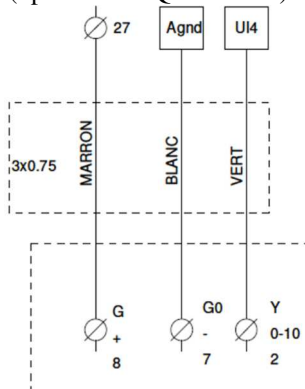

HANDLEIDING VOOR GEBRUIK EN INSTALLATIE

IV.11. Night Cooling (Nachtelijke overventilatie)

Deze functie wordt gebruikt in de zomer om gebouwen 's nachts te koelen met verse buitenlucht. Zo verlaagt het koudevermogen dat overdag nodig is. De functie Night Cooling functioneert uitsluitend van 00u tot 7u 's ochtends. Tijdens een periode van Night Cooling worden de warme en koude uitgangen geblokkeerd aan 0V. De wisselaar schakelt volledig over op verse lucht. Op het einde van een periode Night Cooling wordt de verwarming geblokkeerd aan 0V gedurende 60 minuten.

Werkingsvoorwaarden: configuratie in hoofdstuk V.5.b.2

- De buitentemperatuur lag overdag hoger dan 22°C
- De klokken worden geregeld ofwel met LS, ofwel met een stop tussen 00u en 7u 's ochtends.
- De buitentemperatuur ligt lager dan 18°C gedurende de periode met Night Cooling
- De buitentemperatuur ligt hoger dan 10°C gedurende de periode met Night Cooling
- De omgevingstemperatuur van de kamer ligt hoger dan 18°C

Gedurende de periode met Night Cooling draaien de ventilatoren aan 85%. Deze snelheid is regelbaar (zie hoofdstuk V.5.a). Voor de versies LOBBY staat er een uitgang 24V (te verbinden) ter beschikking tussen de klemmen 22 en DO7 om de opening van de registers te forceren tijdens een periode met Night Cooling.

IV.12. Warm-/ koudwaterbatterij of change-over

Voor de centrales PREMIUM CO en INFINITE CO of een FIRST met change-over-module of koude in koker, dient een aansluiting van de condensafvoer via een sifon te worden voorzien.

Let erop dat de toegangspoorten (buizen, kabels,...) zonder hinder geopend kunnen worden.

De batterij bevindt zich al in de centrale, de antivriesthermostaat is aangesloten. U dient niettemin de driewegklep te bekabelen.

Indien u een koudwaterbatterij of change-over in koker gebruikt, verplaatst dan de inblaassonde na de batterij.

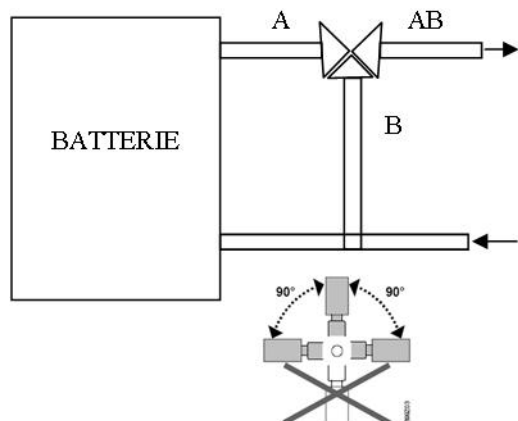

DE KLEP MOET WORDEN AANGESLOTEN MET SYSTEEM NIET ONDER STROOM

Sluit de servomotor van de driewegklep aan op de volgende manier:

Warme batterij :

Klem **15** op de +24V (G) van de servomotor van klep

Klem **16** op de 0V (G0) van de servomotor van klep

Klem **17** op de 10V (Y) van de servomotor van klep

Verbind het contact NF (C en 2) van de **THA** (Antivriesthermostaat) op **5** en **6**.

Mogelijkheid om de circulatiepomp voor warm water op de centrale aan te sluiten op de klemmen **DO3 van de regelaar** en **18 van het klemmenblok**. (opgepast uitgang 24V te verbinden)

Koude batterij :

Klem **28** op de +24V (G) van de servomotor van klep

Klem **29** op de 0V (G0) van de servomotor van klep

Klem **30** op de 10V (Y) van de servomotor van klep

Verbind het contact NF (C en 2) van de **THA** (Antivriesthermostaat) op **5** en **6**.

Mogelijkheid om de circulatiepomp voor koud water op de centrale aan te sluiten op de klemmen **DO4 van de regelaar** en **19 van het klemmenblok**. (Opgepast uitgang 24V te verbinden)

Change-over batterij :

Driewegklep moet worden bevestigd op de watertoevoer *vóór* de bypass.

De driewegklep en de change-over-klep moeten worden bekabeld.

Het geheel aansluiten op de volgende manier:

HANDLEIDING VOOR GEBRUIK EN INSTALLATIE

Rode draad van de klep (CO) op 10V (Y) van de servomotor voor klep.

Klem **15** op de +24V (G) van de servomotor van klep

Klem **16** op de 0V (G0) van de servomotor van klep

Klem **17** op de bruine Draad van de klep (warm signaal)

Klem **30** op de zwarte Draad van de klep (koud signaal)

Verbind het contact NF (C en 2) van de **THA** (Antivriesthermostaat) op **5** en **6**.

Mogelijk om de circulatiepomp aan te sluiten op de klemmen **DO3** van de regelaar en **18** van het klemmenblok (voor verwarming) en op de klemmen **DO4** van de regelaar en **19** van het klemmenblok (voor koeling). (Opgelet uitgang 24V te verbinden)

OPGEPAST In dit geval een relais gebruiken voor elke uitgang en ze parallel bekabelen op de M/A van de circulatiepomp)

IV.13. Batterij met directe expansie enkel koeling of omkeerbaar

Voor de centrales die voorzien zijn met een DX-batterij, is de bijkomende module voorzien van een condensatiebak. U dient een aansluiting van de condensatie via een sifon te voorzien.

Wij stellen ter beschikking:

- o een uitgang 24V wanneer de centrale verwarming of koeling vraagt
- o een uitgang 0-10V warm en een uitgang 0-10V koud.

Vraag naar verwarming:

- o Uitgang 24V: Aan te sluiten op de klemmen **DO3** van de regelaar en **18** van het klemmenblok en maakt het mogelijk om het startsein te geven om een module DX te besturen (opgepast 24V 2A Max te verbinden)
- o Uitgang 0-10V : Aan te sluiten op de klemmen **15** en **16** (**15=0V** en **16 =0/10V**)

Vraag naar koeling:

- o Uitgang 24V: Aan te sluiten op de klemmen **DO4** du regelaar en **19** van het klemmenblok en maakt het mogelijk om het startsein te geven een module DX te besturen (opgepast 24V 2A Max te verbinden)
- o Uitgang 0-10V : Aan te sluiten op de klemmen **29** en **30** (**29=0V** en **30 =0/10V**)

OPGEPAST : Indien u de uitgangen 24V gebruikt, gelieve een relais te gebruiken voor elke uitgang en ze parallel te bekabelen op de M/A van de DX-groep.

OPGEPAST : Het startsein 24V en 0-10V staan in geen geval in voor de veiligheid, anti-korte cyclus ... van de directe expansie.

IV.14. Elektrische batterij

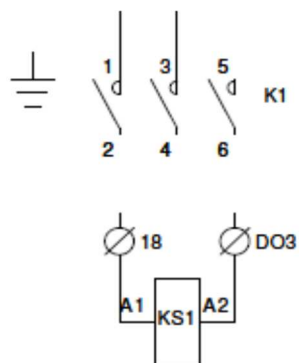

GTDHR 9008-9010
GTDHR 9016 037
GTDHR 9023 037

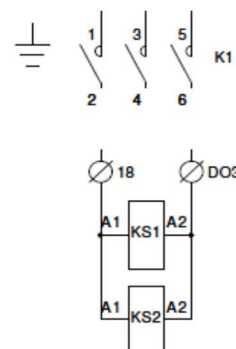

GTDHR 9016 067
GTDHR 9023 067
GTDHR 9035-9070

HANDLEIDING VOOR GEBRUIK EN INSTALLATIE

IV.15. Ontdooingsbatterij

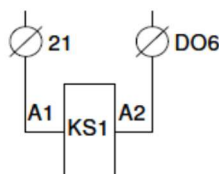
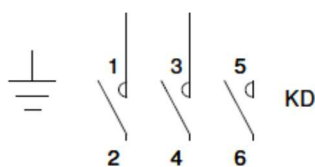

GTDHR 9008-9010

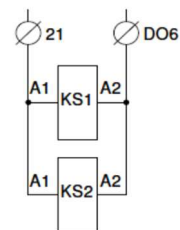
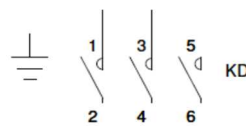

GTDHR 9016-9070

IV.16. Brandfunctie

Zie hoofdstuk V.8 voor configuratie

Er bestaan 2 manieren om de brandfunctie te beheren:

- Noodstop: te bekabelen tussen de klemmen 1 en 2 (droog contact NF). Volledige uitschakeling van het bedieningsgedeelte van de centrale. (geen enkele weergave meer mogelijk)
- Brandalarm: Met deze functie kan u de inblaas- en de afvoerventilatoren controleren volgens 5 beschikbare modi in de regelingsparameters (functie kan worden geactiveerd op de site). Een alarm wordt dan weergegeven op het scherm « Brandalarm ».
 1. « **Stop** » : De centrale stopt helemaal
 2. « **Continue werking** » : Start of behoud van de unit in HS. De brandfunctie heeft voorrang op alle andere alarmen.
 3. « **Normale werking** » : Behoud van centrale volgens de configuratie uitgevoerd op de site (Stop/LS/HS).
 4. « **Enkel Inblaasventilator** » : Opstart of behoud in HS van de inblaasventilator (afvoer is gestopt)
 5. « **Enkel Afvoerventilator** » : Opstart of behoud in HS van de afvoerventilator (inblaas is gestopt)

De digitale ingang « Ext. Stop » heeft voorrang op de brandfunctie.



Deze functie is niet aangepast aan de Franse markt en zal in elk geval moeten goedgekeurd worden door een controlebureau.

De digitale ingang brandalarm zal moeten verbonden worden tussen de klemmen **DI8 van de regelaar** en **13 van het klemmenblok (droog contact verplicht)**

IV.17. Functie ontvochtiging

Voor configuratie zie hoofdstuk V.8

De centrale kan verbonden worden met een module COMBIBOX CONCEPT® die is uitgerust met een koudebatterij (water of DX koude enkel) gevolgd door een warmtebatterij (water of elektrisch of DX warmte). In dit geval beheert de regulator automatisch de toevoer van koude en warmte noodzakelijk voor de ontvochtiging, en blijft tegelijk een optimale werkingstemperatuur behouden. Tijdens de periode dat koeling nodig is, heeft het temperatuurbeheer voorrang op de ontvochtiging.



Functie is niet beschikbaar in modus DIVA/QUATTRO.

De batterijen aansluiten zoals aangegeven in hoofdstukken IV.12, IV.14

Plaats de vochtigheidssonde voor koker aan de inblaas of afvoer, afhankelijk van uw controlemodus voor vochtigheid. Ingeval van een controle van de omgevingsvochtigheid voor een centrale met enkele stroomrichting zonder recuperatie, gelieve een vochtigheidssonde in uw gebouw te plaatsen. Deze moet worden geplaatst op een neutrale plaats (waar er geen storingen kunnen optreden ten gevolge van externe invloeden). Sluit de vochtigheidssonde aan op de volgende manier:

HANDLEIDING VOOR GEBRUIK EN INSTALLATIE

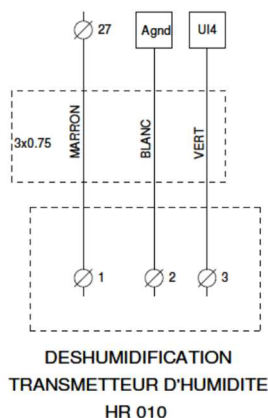

IV.18. Aansluiting van MODBUS / WEB / BACNET

(voor configuratie zie hoofdstuk V.8)

MODBUS RS485 en BACNET MS/TP: Gebruik een afgeschermd tweeparige gekruiste kabel type BELDEN 8723 of gelijkaardig om de BMS aan te sluiten op de regelaar (aan te sluiten op poort 1 (BANE) / afscherming aansluiten op N en niet aansluiten op E)

WEB / MODBUS TCP/IP en BACNET IP: aan te sluiten op poort TCP/IP

BMS : en standard

- MODBUS / RS485 ou TCP/IP
- WEB / TCP/IP
- BACNET / TCP/IP ou MSTP
- EXO / TCP/IP

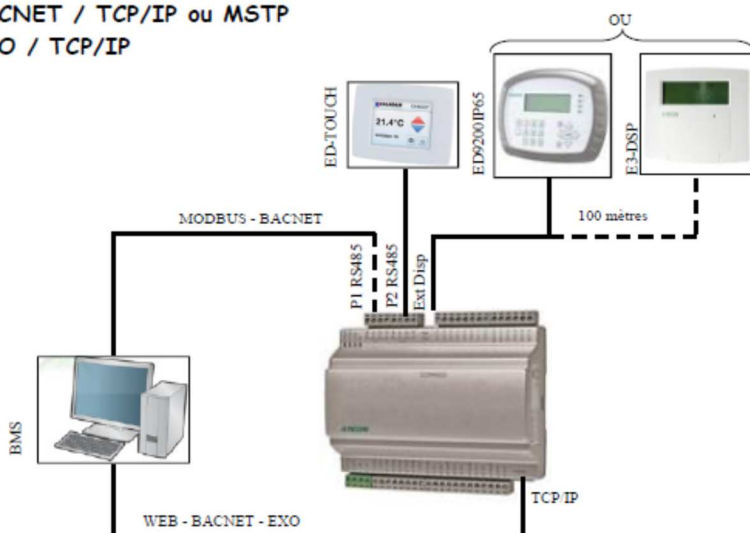

IV.19. Aansluiting van signaalversterker

(voor configuratie zie hoofdstuk V.8)

U bent verplicht om te werken met een signaalversterker indien u de volgende zaken wil aansluiten:

- Meer dan een regelbox op hetzelfde scherm (maximaal 6)
- Een afstandsbediening met een bereik van meer dan 100 meter

In dat geval heeft de afstandsbediening een ontvangstbereik tot 1 kilometer. Bekabel de communicatie met een afgeschermd tweeparige gekruiste kabel type BELDEN 8723 of gelijkaardig tussen de signaalversterker en de regelaar. De voeding bekabelen in 230V monofase.

Sluit de draden aan op poort 1 zoals volgt:

- **B** van de signaalversterker op klem B van de regelbox (draad van de afgeschermd kabel zoals op onderstaand schema)
- **A** van de signaalversterker op klem A van de regelbox (draad van afgeschermd kabel zoals op onderstaand schema)

HANDLEIDING VOOR GEBRUIK EN INSTALLATIE

- o N van de signaalversterker op klem N van de regelbox (afscherming van afgeschermd kabel zoals op onderstaand schema)

Voeding 230V monofase te voorzien op signaalversterker

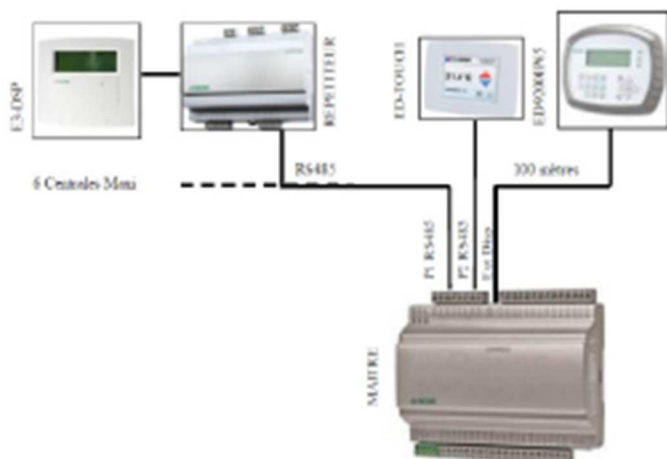

IV.20. LON

(voor configuratie zie hoofdstuk V.8) Bekabel poort 2 van de master op port 1 van de LON-regelaar.

BMS : LON

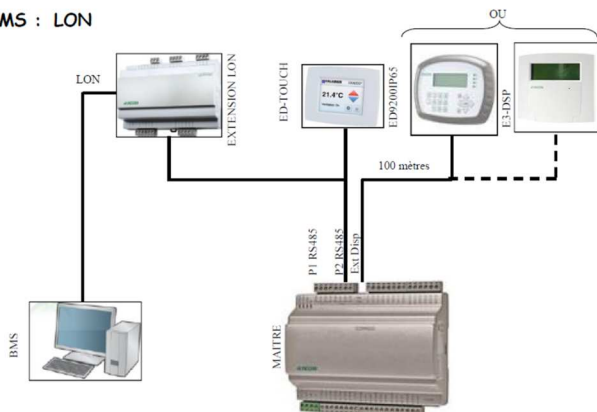

V. INSTELLINGEN

V.1. Bediening (geïntegreerd of op afstand)

Het scherm heeft 4 lijnen van 20 karakters. Het scherm heeft achtergrondverlichting. Deze verlichting werkt niet constant maar wordt geactiveerd wanneer men op een toets drukt. De verlichting gaat uit na een periode van inactiviteit.

Aan de voorzijde zijn er twee leds:

Led voor het alarm wordt afgebeeld met het symbool van een klokje.



Led voor het schrijven wordt afgebeeld met het symbool van een potlood.



- Snel knipperen = mogelijk om de waarden te veranderen

- Traag knipperen = een wachtwoord moet worden ingevoerd om de waarde te veranderen

- o De richtingstoetsen Omhoog, Omlaag en Links, Rechts dienen om tussen de menu's te navigeren.
- o De toetsen Omhoog en Omlaag dienen eveneens om de waarde van een parameter te verhogen of verlagen wanneer deze toegankelijk is. De toetsen Links en Rechts kunnen tevens dienen om binnen dezelfde parameter te navigeren.
- o De toets OK dient om de waarde in te voeren en een keuze te bevestigen, de toets C dient om te annuleren..
- o De toets alarm (rood) geeft toegang tot de lijst met foutmeldingen.
- o De linkerpijl dient tevens om vanuit het alarmmenu terug te gaan naar het hoofdmenu.
- o De cursors geven de mogelijke bewegingen aan en op welke pijlen gedrukt moet worden.

HANDLEIDING VOOR GEBRUIK EN INSTALLATIE

Pijlen
(richtings-
toetsen
MENU)

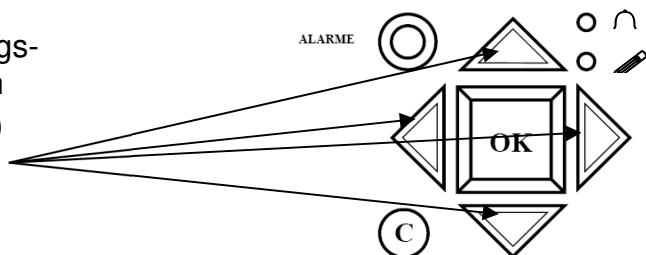

Cursor Naar boven gaan mogelijk

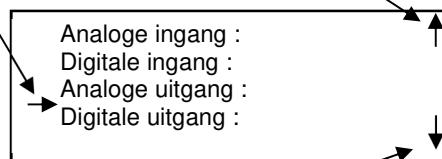

Naar beneden gaan mogelijk

V.2. Voorbeeld instellingen

- o Verplaats de cursor tot aan het **gewenste** menu

Wanneer u in dit menu bent :

Uur : vb : **10:33**
Datum : vb : **08/12/23** (jaar/maand/dag)
Dag : vb : **Dinsdag**

druk op de toets OK

en voer het paswoord in indien nodig.

- o Voer de gewenste waarde in met behulp van de pijlen of via het numeriek toetsenbord.
- o Valideer door op de toets OK te drukken en om naar het volgende veld te gaan.
- o Wanneer alle waarden zijn bijgewerkt, druk op de linkerpijl om terug te gaan naar het ontvangstscherm.

V.3. Standaard instellingen (operatormenu's)

Woorden in normaal schrift = enkel visuele weergave / **Woorden in vet gedrukt** = Wijziging mogelijk / **Woorden in vet gedrukt en onderlijnd** = Wijziging mogelijk met paswoord 3333 ... = niet gebruikt of niet toegankelijk.

OPGEPAST: Enkel de vetgedrukte parameters wijzigen (en geen andere), anders kan er geen aanspraak worden gemaakt op de dienst-na-verkoop.

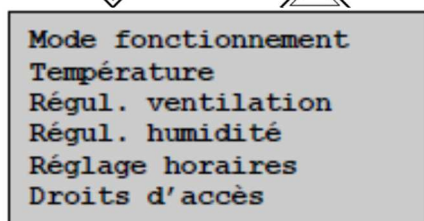
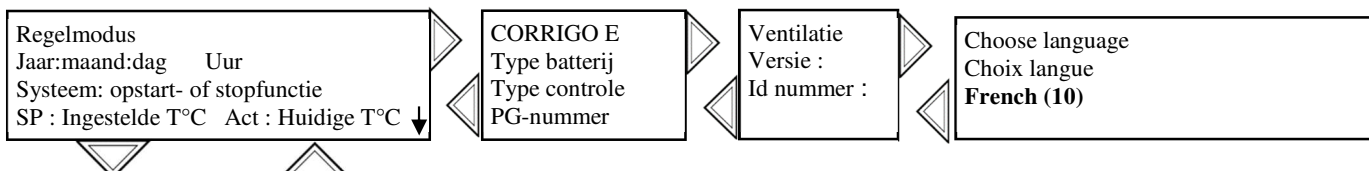

Lijst van belangrijkste toegankelijke en wijzbare menu's met paswoord 3333. Het menu Regel. vochtigheid is enkel beschikbaar indien de unit werd geconfigureerd in vochtigheidscontrole.

(10) Regeling van de taal (zie hoofdstuk V.4.e)

HANDLEIDING VOOR GEBRUIK EN INSTALLATIE

V.3.a. Menu Werkingmodus

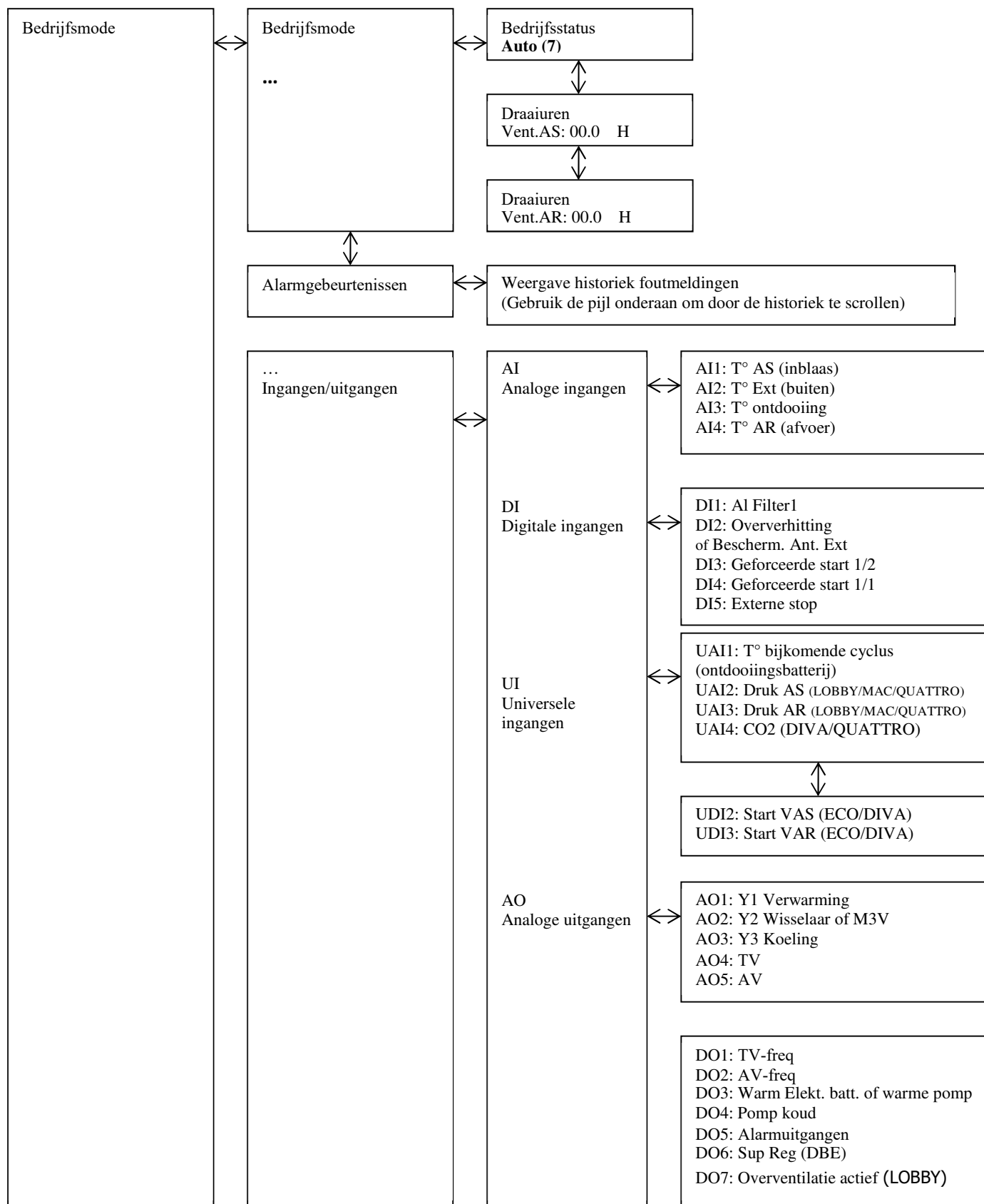

(7) **Regeling van de werking Start/Stop van de unit (zie hoofdstuk V.4.d)**

HANDLEIDING VOOR GEBRUIK EN INSTALLATIE

V.3.b. Menu Temperatuurregeling

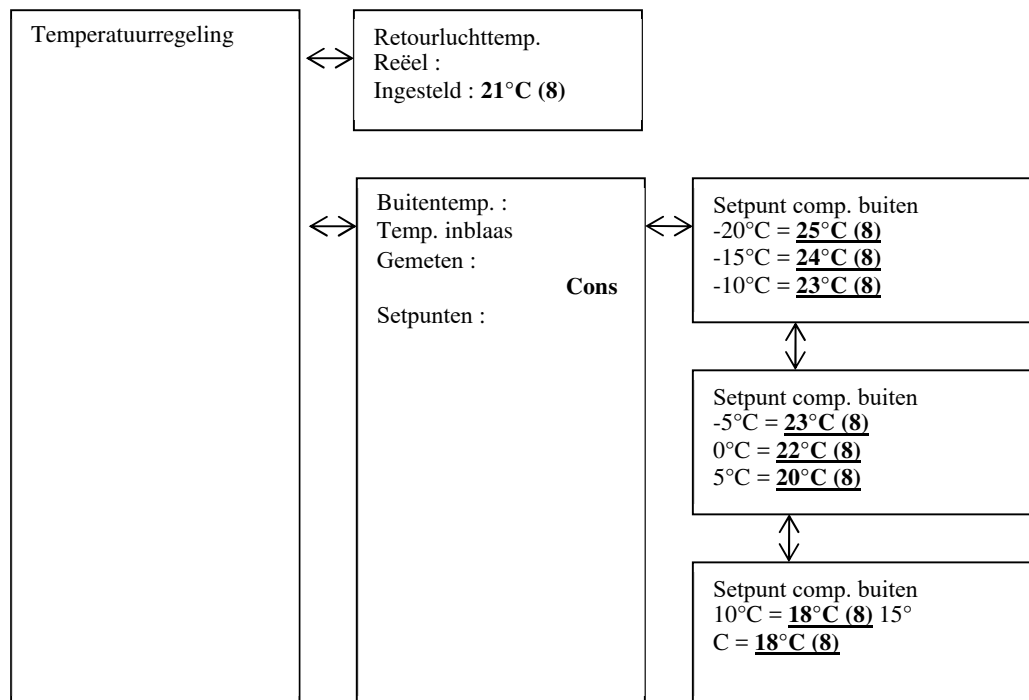

(8) Regeling van de ingestelde temperatuur (zie hoofdstuk V.4.c)

V.3.c. Menu Regeling ventilatie

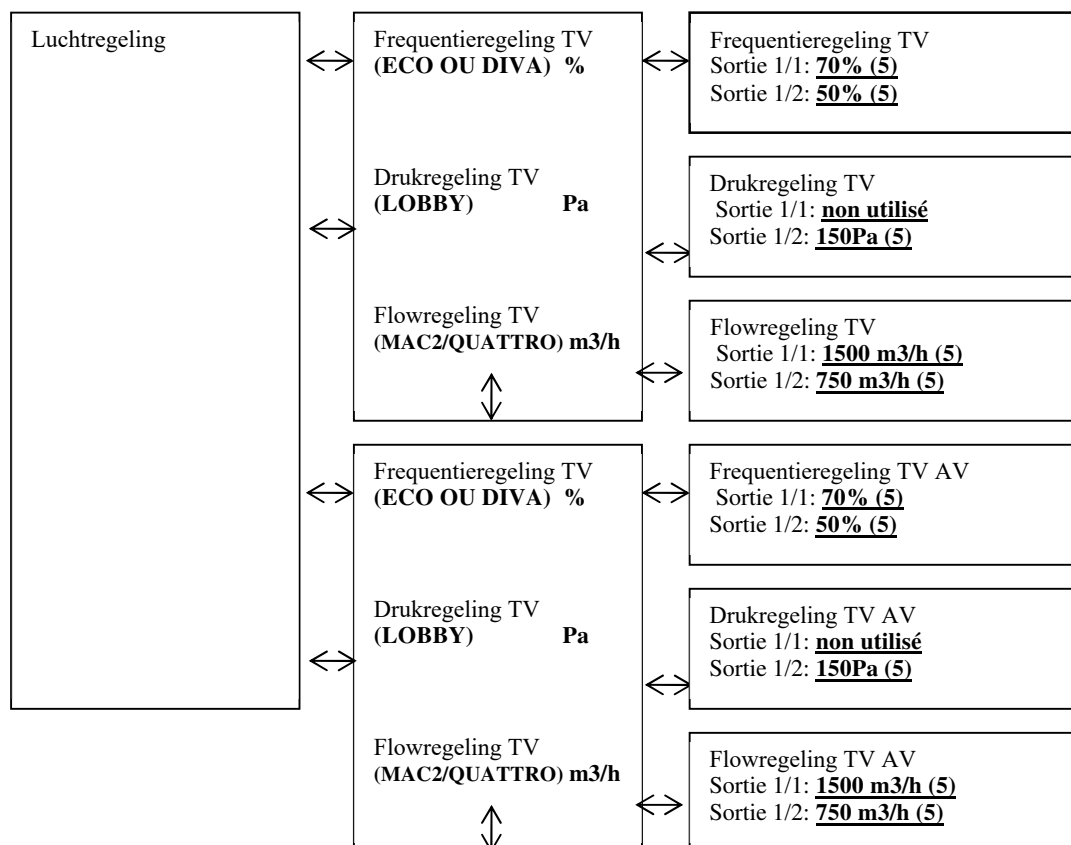

TT(5) Réglage des vitesses, pressions, débits (voir chapitre V.4.b)

HANDLEIDING VOOR GEBRUIK EN INSTALLATIE

V.3.d. Menu Uurregeling

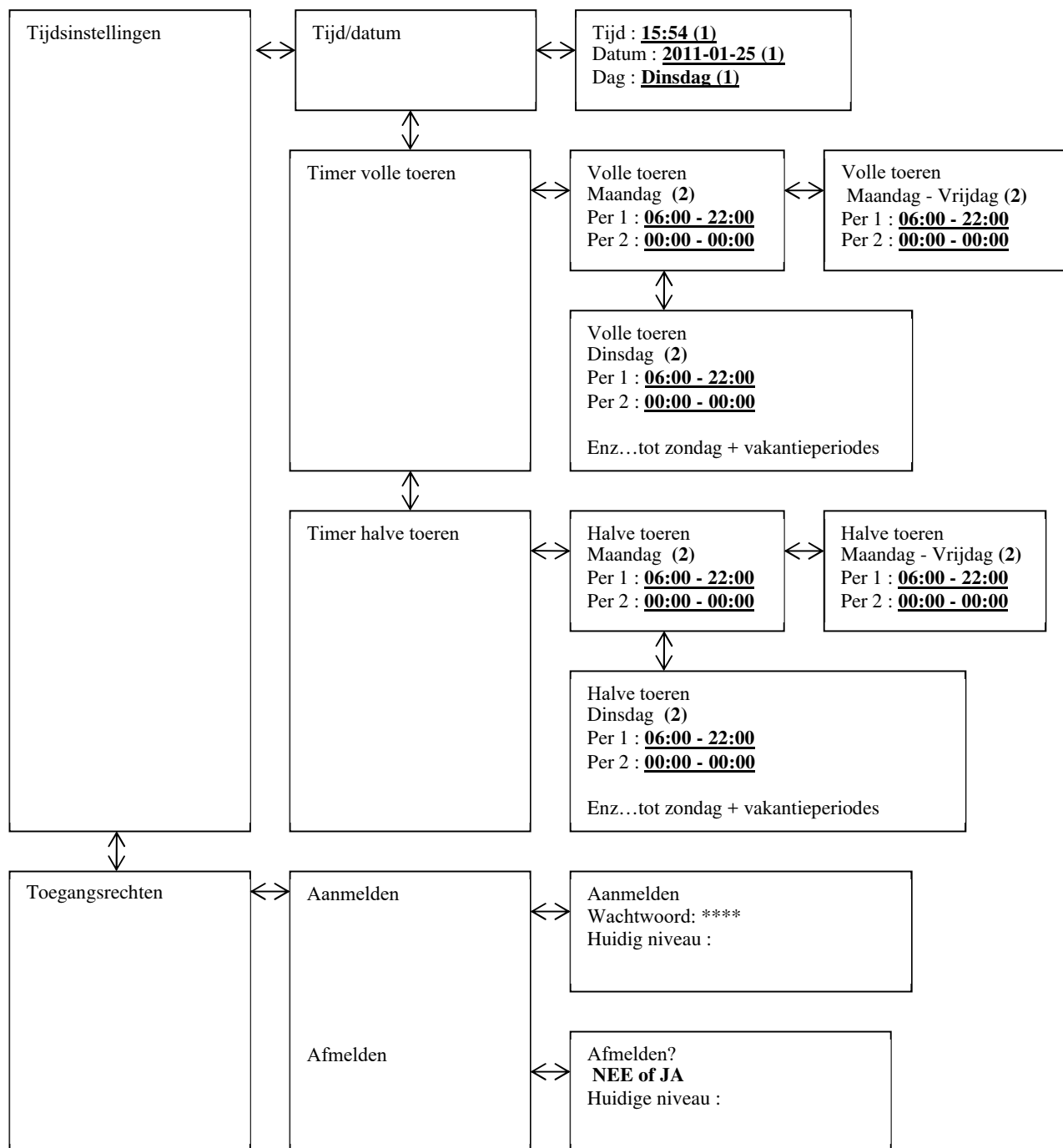

1. Regeling van het uur en de datum (zie hoofdstuk V.4.a)
2. Regeling van het uurroosterprogramma HS (zie hoofdstuk V.4.a)
3. Regeling van het uurroosterprogramma LS (zie hoofdstuk V.4.a)
4. Regeling van de vakantieperiodes (zie hoofdstuk V.4.a)

HANDLEIDING VOOR GEBRUIK EN INSTALLATIE

V.4. Wijziging van de operatorparameters (paswoord 3333 noodzakelijk)

V.4.a. Regeling van de verschillende klokken data en uren

V.4.a.1. Datum en uur van de CORRIGO-regelaar [(1) hoofdstuk V.3.d]

Toegang : Regeling Uurroosters / Uur Datum

De datum en het uur van de regelaar worden standaard ingesteld in de CORRIGO. De overgangen Winteruur/Zomeruur gebeuren automatisch.

V.4.a.2. Programmering werkingsuurrooster van het systeem [(2) (3) hoofdstuk V.3.d]

Toegang :

- o **Pgr normale snelheid** : Regeling Uurroosters / programma normale snelheid
- o **Pgr beperkte snelheid** : Regeling Uurroosters / programma beperkte snelheid

Het systeem is ingesteld om op normale snelheid te functioneren (HS-1/1) **07:00 - 22:00** op beperkte snelheid (LS-1/2) **22:00 - 06:00** behalve voor de versies **DIVA / LOBBY / QUATTRO** die permanent staan ingesteld op beperkte snelheid (LS-1/2)

Zoals aangegeven op in het boomdiagram hebt u tevens de mogelijkheid om de periodes van maandag tot vrijdag te wijzigen door de drukken op de rechertoets wanneer u op het scherm van maandag bent.

Noot : indien de beperkte snelheid (LS-1/2) en de normale snelheid (HS-1/1) actief zijn binnen eenzelfde tijdsperiode, dan functioneert de centrale in HS

Uitzonderingen in de werking :



DIVA/QUATTRO: Opdat de CO2-regeling zou kunnen functioneren, mag er geen tijdsperiode normale snelheid (HS-1/1) actief zijn.

LOBBY: Enkel de klok beperkte snelheid (LS-1/2) moet actief zijn.

NIGHT COOLING : De functie is enkel actief indien de centrale werkt in beperkte snelheid (LS-1/1)

of stopt te werken tussen 00:00 en 07:00. (Bijvoorbeeld : Als de centrale in (LS-1/2) is tussen 02:00 en 06:00 en in (HS-1/1) de rest van de tijd. De NIGHT COOLING kan dan enkel functioneren van 02:00 tot 06:00)

V.4.a.3. Vakantieperiode [(4) hoofdstuk V.3.d] (paswoord 3333 noodzakelijk)

Toegang : Regeling Uurroosters / Vakantie

Het systeem is ingesteld zonder vakantieperiodes. Indien u de werkingstijd zou willen verminderen gedurende de vakantieperiodes, dan moet u de werkingsuurroosters voor de vakantieperiodes instellen zoals aangegeven in hoofdstuk V.3.4, en dan de vakantiedagen instellen.

V.4.b. Wijziging van de snelheid/druk in LS en HS

V.4.b.1. ECO / DIVA [(5) hoofdstuk V.3.c]

Toegang : Regeling ventilatie / Controle frequentie VAS 1/1 en 1/2 of Controle frequentie VAR 1/1 en 1/2

Het is mogelijk om de rotatiesnelheden van uw centrale te wijzigen in LS-1/2 (beperkte snelheid) en in HS-1/1 (normale snelheid) voor elke ventilator teneinde de debieten te regelen

- o Om uw initiële debiet (HS-1/1) te regelen, het systeem in normale snelheid dwingen met behulp van de beschikbare klemmen « geforceerde start HS » (brug tussen klemmen 11 en 12).
- o Om het initiële debiet LS te regelen, het systeem in beperkte snelheid dwingen met de beschikbare klemmen « geforceerde start LS » (brug tussen klemmen 9 en 10).

V.4.b.2. LOBBY [(5) hoofdstuk V.3.c]

Toegang : Regeling ventilatie / controle Druk VAS 1/2 of Controle Druk VAR 1/2

U kan de constante druk van uw centrale wijzigen voor elke ventilator teneinde uw debieten te regelen. Om uw initiële debiet LS te regelen, het systeem in normale snelheid dwingen met de beschikbare klemmen « Geforceerde Start LS » (brug tussen klemmen 9 en 10).

V.4.b.3. MAC2®/QUATTRO® [(5) hoofdstuk V.3.c]

Toegang : Regeling ventilatie / controle debiet VAS 1/1 en 1/2 of Controle Druk VAR 1/1 en 1/2

U kan het debiet van uw centrale wijzigen voor elke ventilator teneinde uw debieten te regelen.

- o Om uw initiële debiet (HS-1/1) te regelen, het systeem in normale snelheid dwingen met de beschikbare klemmen « geforceerde start HS » (brug tussen klemmen 11 en 12).
- o Om uw initiële debiet LS te regelen, het systeem in beperkte snelheid dwingen dankzij de beschikbare klemmen « geforceerde start LS » (brug tussen klemmen 9 en 10).

HANDLEIDING VOOR GEBRUIK EN INSTALLATIE

V.4.c. Wijzigen van het temperatuursetpunt

[(8) hoofdstuk V.3.b]

Toegang : Regeling temperatuur

De instellingen zijn gebaseerd op:

- ofwel de temperatuurcontrole van de inblaas met externe compensatie (standaard ingesteld). Dit betekent dat het temperatuursetpunt van de inblaas verandert in functie van de buitentemperatuur. Deze luchtwet is gedefinieerd om zich aan te passen aan RT 2012
- ofwel de temperatuurcontrole van de Afvoer.

V.4.d. Geforceerde stop van de centrale of geforceerde start LS of HS van de afstandsbediening

[(7) hoofdstuk V.3.a]

Toegang : Werkingsmodus / Werkingsmodus

U hebt de mogelijkheid om de centrale te stoppen (7) (**stop**) via de bediening van de CORRIGO of een geforceerde start LS (7) (**Manuele snelheid 1/2**) of HS (7) (**Manuele snelheid 1/1**) uit te voeren. Standaard functioneert de centrale automatisch via de klokken (7) (**Auto**).



Een alarm verschijnt van zodra u niet meer in de Auto-modus bent. De modi manuele snelheid 1/1 en manuele snelheid 1/2 dienen enkel gebruikt te worden voor de ingebruikname en voor reparaties. Een andere regeling brengt altijd een storing van de centrale met zich mee.

V.4.e. Keuze van de taal

[(10) hoofdstuk V.3]

Toegang : Ontvangtscherm / Taalkeuze

V.5. Tussentijdse regelingen (niveau « service »)

Om het **type regeling**, de parameters van **Night Cooling**, en het **CO2-setpunt** in te stellen, hebt u toegang nodig tot het menu Configuratie in systeemniveau. Daarvoor hebt u de toegangsrechten nodig van het niveau « service ». Volg de volgende procedure :

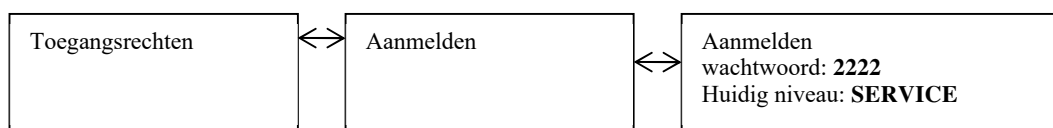

Voer de code **2222** in met behulp van de richtingspijlen en valideer met de OK toets. Druk 2 keer op de linkerpil om toegang te krijgen tot de menu's. Ingeval van verkeerde handeling, druk twee keer op de C-toets en herbegint de handeling.

HANDLEIDING VOOR GEBRUIK EN INSTALLATIE

V.5.a. Menu configuratie in toegang « service »

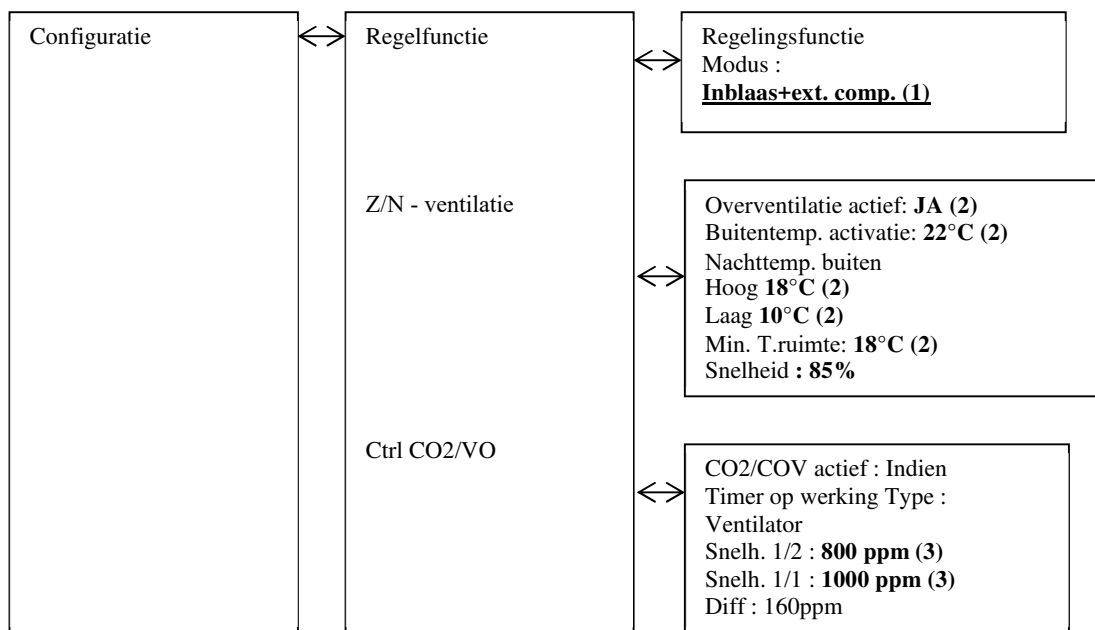

1. Keuze regelingstype (zie hoofdstuk V.6)
2. Wijziging van de parameters Night Cooling (zie hoofdstuk V.6)
3. Wijziging van de CO2-setpoints (enkel DIVA en QUATTRO) (zie hoofdstuk V.6)

V.6. Wijziging van de parameters « services » (paswoord 2222)

V.6.a. Regelingsmodus van de centrale

[(1) hoofdstuk V.5.a]

Toegang : Configuratie / Regelingsfunctie

Het regelingstype wordt standaard ingesteld in de CORRIGO als inblaas externe compensatie. U kan ook overgaan naar de controlemodus afvoer.

(OPGEPAST, indien u de centrale wil instellen in functie van een omgevingstemperatuur, selecteer dan de regelmodus « Ctrl reprise ». Een andere keuze brengt automatisch een storing van de centrale met zich mee)

V.6.b. Parameters voor overventilatie

[(2) hoofdstuk V.5.a]

Toegang : Configuratie / Overventilatie

De snelheid van Overventilatie wordt standaard geregeld aan 85%. Dit kan gewijzigd worden. U kan ook de activatietemperatuur van de Night Cooling wijzigen (buitentemperatuur dag/...) en deactiveren.

V.6.c. Setpoint CO2 voor optie DIVA QUATTRO

[(3) hoofdstuk V.5.a]

Toegang : Configuratie / Ctrl CO2/COV

De CO2-setpoints zijn standaard ingesteld op LS = 800 ppm HS = 1000 ppm. De centrale verhoogt proportioneel zijn snelheid tot aan zijn maximale snelheid wanneer de CO2-waarde 1000 ppm heeft bereikt.

HANDLEIDING VOOR GEBRUIK EN INSTALLATIE

V.7. Configuraties administrator

Voor de activatie van de **communicatie**, van de **ontvochtiging** en de **brandfunctie** hebt u toegang nodig tot het menu Configuratie op systeemniveau. Daarvoor dient u de toegangsrechten te verkrijgen van niveau « Admin ». Volg de volgende procedure.

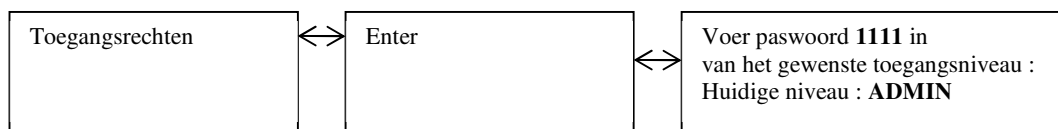

Voer de code in 1111 d.m.v. de richtingspijlen en valideer door op OK te drukken. Druk twee keer op de linkerpijl om toegang tot de menu's te verkrijgen. In geval van een verkeerde handeling, druk twee maal op de C-toets en herbegijn de handeling.

V.7.a. Menu configuratie en toegang admin

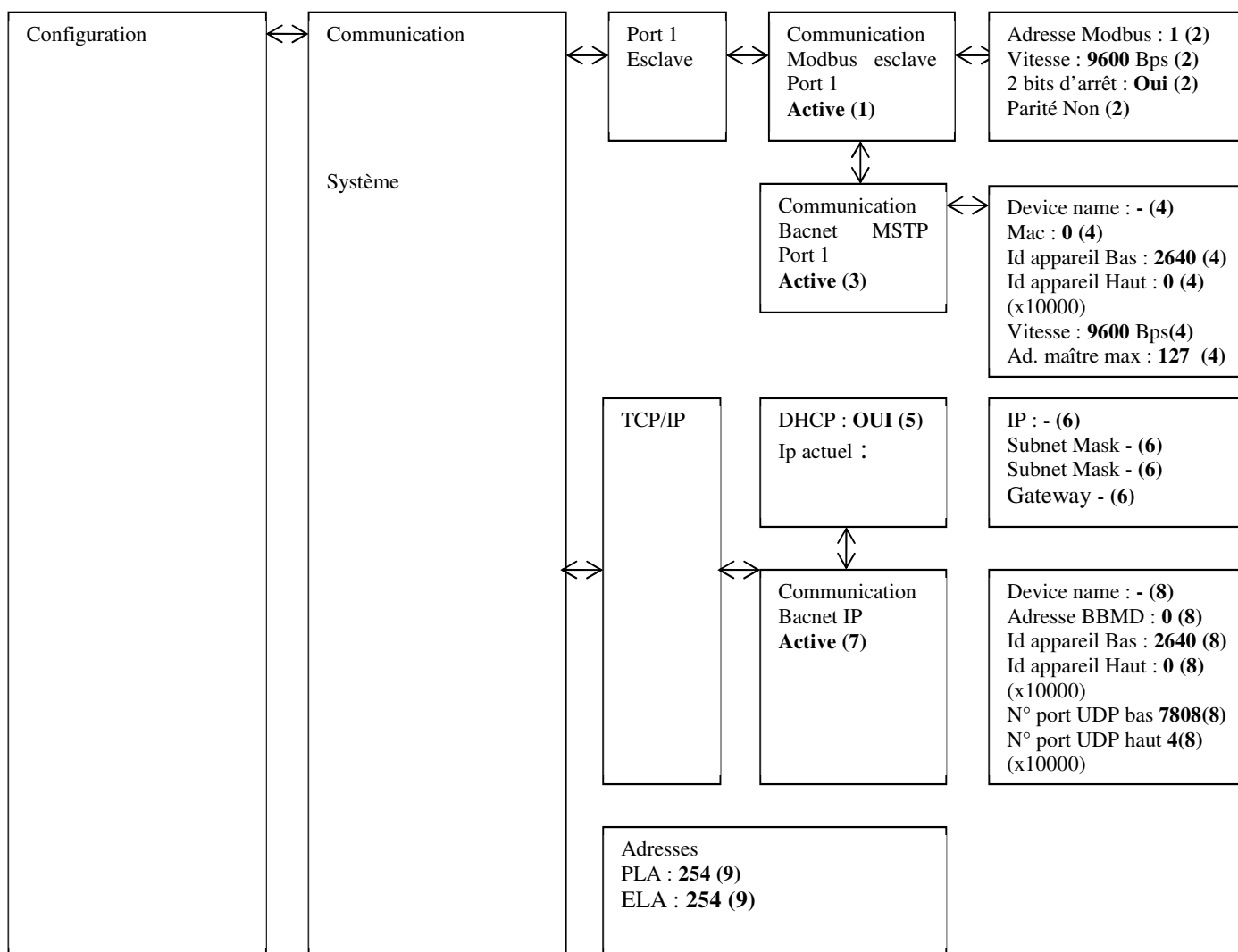

- 1 et 2 Activation du MODBUS RS485 et modification paramètres (voir chapitre V.8)
- 3 et 4 Activation du BACNET MSTP et modification paramètres (voir chapitre V.8)
- 5 et 6 Modification paramètres adresse TCP/IP(voir chapitre V.8)
- 7 et 8 Activation du BACNET IP et modification paramètres (voir chapitre V.8)
- 9 Adressage Répétiteur (voir chapitre V.8)

HANDLEIDING VOOR GEBRUIK EN INSTALLATIE

V.8. Wijziging van de instellingen voor admin (paswoord 1111)

V.8.a. MODBUS

U vindt de vereenvoudigde MODBUS-tabel op het einde van de gebruiksaanwijzing.

Toegang: Configuratie / Communicatie

De **MODBUS TCP/IP** wordt standaard geactiveerd in DHCP. Het is mogelijk om het DHCP-adres te kennen, of de vaste IP te regelen [(5)(6) hoofdstuk V.7], de poort Modbus IP blijft altijd 502 en het toestel ID 255.

De **MODBUS RS 485** moet geactiveerd worden [(1) hoofdstuk V.7]. Het is mogelijk om de communicatiesnelheid, de pariteit en de stop bits te wijzigen [(2) hoofdstuk V.7].

Modbus Type

1 = Coil status register (Modus functie 1, 5 en 15)

2 = Input status register (Modus functie 2)

3 = Holding register (Modus functie 3, 6 en 16)

4 = Input register (Modus functie 4)

Ondersteunde Modbus functie

Read Coils (1)

Read discrete input (2)

Read Holding registers (3)

Read Input registers (4)

Write single Coils (5)

Write single register (6)

Write multiple Coils (15)

Write multiple register (16)

EXOL Type

R = Real (-3.3E38 – 3.3E38)

I = Integer (-32768 – 32767)

X = Index (0 – 255)

L = Logic (0/1)

Transmissiemodus

De regelaar gebruikt de transmissiemodus RTU.

Tot maximaal 47 registers kunnen gelezen worden in een en dezelfde boodschap.

De Modbus moet minstens 3,5 keer een karakter wachten (4ms aan 9600Bps) tussen twee boodschappen. Er is een beperking tot 10 snelle communicaties elke 30 seconden, de andere communicaties hebben een responstijd van ongeveer 1s.

Alle signalen van het type reëel getal (zwevendekommagetal) hebben een schaalfactor van 10, met uitzondering van de signalen voor de tijdsregelingen die een schaalfactor hebben van 100, en de signalen voor het luchtdebiet die een schaalfactor van 1 hebben. De signalen van gehele, index- en booleaanse getallen hebben een schaalfactor van 1.

V.8.b. Signaalversterkers

[(3) hoofdstuk V.6.a]

Toegang: Configuratie / Systeem

Er wordt een gebruiksaanwijzing geleverd met elke signaalversterker. Indien u meerdere CORRIGO's zou verbinden met dezelfde afstandsbediening (tot 6 CORRIGO's), moet het PLA/ELA-adres van elke CORRIGO worden gewijzigd. In dat geval moet u een ander adres hebben voor elke CORRIGO en moeten ze identiek worden ingevoerd in de signaalversterker. Volg de handleiding bij de signaalversterker voor een correct gebruik ervan en om de adressen van de signaalversterkers te regelen.

V.8.b.1. *Communicatie WEB*

[(5) (6) hoofdstuk V.6.a]

De Web-pagina is al geladen en de regelaar is ingesteld in DHCP.

Het is mogelijk om het DHCP-adres te kennen, of het vaste IP te regelen via [(5)(6) hoofdstuk V.7] of door het downloaden van de E-tool-software <http://www.regin.se> (tab download).

HANDLEIDING VOOR GEBRUIK EN INSTALLATIE

V.8.c. BACNET

U vindt de vereenvoudigde BACNET-tabel op het einde van de handleiding.

Toegang: Configuratie / Communicatie

De **BACNET IP** moet geactiveerd worden [(7) hoofdstuk V.7]. Het is mogelijk om het DHCP-adres te kennen, of het vaste IP te regelen [(5)(6) hoofdstuk V.7]. Het is mogelijk de ID van de N°port... in te stellen [(8) hoofdstuk V.7].

De **BACNET MSTP** moet geactiveerd worden [(3) hoofdstuk V.7]. Het is mogelijk om de communicatiesnelheid, de ID, het adres,... te veranderen [(4) hoofdstuk V.7]. Snelheid = 9600 / MAC adres = 0 / Toestel ID = 2640 / Max master = 127

BACnet Type

10XXX = Read and write binary

20XXX = Read binary

30XXX = Read and write analogue

40XXX = Read analogue

30XXX = Read and write multistate

40XXX = Read multistate

(XXX = MODBUS Address)

AV = Analogue Value

BV = Binary Value

MSV = Multistate value

BMMD Address : The BBMD address is used for discovering devices that are attached to different BACnet/IP subnets and separates by an IP router. The address is entered as host:host can be the host's name if DNS ins configures. If DNS is not configured, the host address should be entered in the format xxx.xxx.xxx.xxx followed by the port number (default settings 47808)

MAC : The MAC address of the device. This need to be unique only to the subnet.

Device ID : The ID of a device, used to identify it on the BACnet network. This number cannot be duplicated anywhere on the BACnet network and must therefore be unique. To set an ID value of 34600, the low number would be set to 4600 and the high number to 3

For more information see CORRIGO Pics via <http://www.regin.se>

V.8.d. LON Communicatie (indien CORRIGO met optie LON)

Stel de LON-functie in op de volgende manier.

In het menu Configuratie / Communicatie / Functie Port 2 = Activeer de functie Port 2 in de uitbreidingsunit.

Ga naar rechts en geef de uitbreidingsunit 1 aan in CORRIGE E28 LON

De knop voor de PIN service bevindt zich aan de achterzijde van de regelaar.

Zie communicatietabel op <http://www.regincontrols.com>

V.8.e. Activeren van de brandfunctie

Instellen van de ingang

Toegang : Configuratie / Ingang Uitgang / DI / DI8

Geef de ingang DI8 aan in « Al brand» « NO »

Instellen van de functie

Toegang : Configuratie / Brandfunctie

Kies de gewenste modus tijdens de activering van de brandfunctie.

« Stop » : Stopt de centrale helemaal

« Continue werking » : Start of behoud van centrale in HS. De brandfunctie zal voorrang hebben op alle andere alarmen.

« Normale werking » : Behoud van centrale volgens de configuratie uitgevoerd op de site (Stop/LS/HS)

« Enkel inblaasventilator » : Start of behoud in HS van de inblaasventilator (afvoer stopt)

« Enkel Afvoerventilator » : Start of behoud in HS van de afvoerventilator (inblaas stopt)

Instellen van het alarm

Toegang: Configuratie / Configuratie alarm

Voer het alarmnummer « 10 » in, ga naar rechts en voer « alarm C » « Actief » met prioriteit in.

HANDLEIDING VOOR GEBRUIK EN INSTALLATIE

V.8.f. Activering van de ontvochtingsfunctie

Instellen van de ingang

Toegang: Configuratie / Ingang Uitgang / UI / UI4
Input UI4 aangeven in « Omgevingsvochtigheid »

Instellen van de functie

Toegang: Configuratie / Ctrl Vochtigheid
Kies « Ontvochtiging »

Regeling van het setpunt

Toegang: Regel. Vochtigheid
Voer het gewenste setpunt in.

VI. DEPANNAGE

VI.1. De verschillende foutmeldingen

De EASY regeling® beschikt over foutmeldingen. Als de rode led knippert, druk dan op de alarmtoets (rood) voor weergave van de fout.

Deze is van klasse A, of C (zie details hieronder)

Type foutmelding :

A : De foutmelding stopt het ventilatiesysteem. Het toestel treedt niet in werking zolang het probleem niet is opgelost en de foutmelding niet is verwijderd.

C : De foutmelding stopt het ventilatiesysteem niet en verdwijnt automatisch zodra het probleem opgelost is.

Om een fout te verwijderen druk op de alarmknop (rood), « annuleren » en dan de fout « opslaan » met behulp van de pijlen de OK-toets. Pas op om niet te « blokkeren »

| Beschrijving | Oorzaak |
|--|---|
| Het CORRIGO-scherm licht niet op | - De voeding van de centrale is niet juist (LED P/B van de CORRIGO is uit) - Druk op een toets om het scherm te doen oplichten (achtergrondverlichting). - De besturingszekering is buiten werking. |
| De ventilator(en) werken niet. | - De klokken staan op 0 - Geen externe werking bepaald - Externe stop - Alarm actief |
| De afstandsbediening werkt niet of geeft foutieve waarden weer | Kabel van de afstandsbediening + dan 100m Slechte aansluiting van de signaalversterker. |

VI.2. Lijst van foutmeldingen

| n° | Weergave | Beschrijving | Type | Tempo | Oorzaak |
|----|---------------|---|------|-----------------------|---|
| 1 | Fout vent. AS | (UDI2 moet gesloten zijn « Fer » indien de ventilator werkt) Of UAI2 moet hoger zijn dan 30Pa indien de ventilator werkt) | A | 30s (120s voor LOBBY) | De pressostaat is slecht aangesloten (de pressostaat moet worden geregeld op 30Pa). De druk waargenomen door de transmitter ligt lager dan 30Pa. (LOBBY®) (ons contacteren) De motor is buiten werking. De thermische bescherming motor is in werking getreden Controleer de aansluiting van de kristalslangen (hoofdstuk IV.8 en IV.9 Er zit water in de kristalslang 0-10V motor is omgekeerd |
| 2 | Fout vent. AR | (UDI3 moet gesloten zijn « Fer » indien de | A | 30s (120s voor | De pressostaat is slecht aangesloten (de pressostaat moet worden geregeld op 30Pa). |

HANDLEIDING VOOR GEBRUIK EN INSTALLATIE

| | | | | | |
|-----------|---------------------------------|--|---|--------|---|
| | | ventilator werkt) Of UAI3 moet hoger zijn dan 30Pa indien de ventilator werkt) | | LOBBY) | De druk waargenomen door de transmitter ligt lager dan 30Pa. (LOBBY®) (ons contacteren) De motor is buiten werking. De thermische bescherming motor is in werking getreden Controleer de aansluiting van de kristalslangen (hoofdstuk IV.8 et IV.9) Er zit water in de kristalslang 0-10V motor is omgekeerd |
| 6 | Filter vervuild | DI1 moeten open zijn « Ouv » als er geen fout is | C | 5s | De filter(s) zijn vervuild. De pressosta(a)t(en) filters zijn slecht aangesloten. (De pressostaten moeten worden geregeld op 150 Pa voor G4 200 Pa voor F7) Controleer de aansluiting van de kristalslangen (hoofdstuk IV.8) |
| 8 | Uitwendige antivriesbeveiliging | Ext DI3 moet gesloten zijn « Fer » als er geen fout is | C | 120s | De thermostaat THA is niet afgesteld op 5°C De thermostaat THA is buiten werking De circulatiepomp is buiten werking De driewegklep is slecht bekabeld, slecht hydraulisch verbonden of buiten werking |
| 15 | Inblaastemperatuur hoog | Ext AI1 is gestegen boven 50°C | A | 30s | De inblaastemperatuur overschrijdt 50°C Het instelpunt van de temperatuur is te hoog. De inblaasventilator is gestopt (Fout vent AS) alhoewel de warme batterij volop werkte. |
| 23 | Oververhitting elekt. batt. | Ext DI3 moet gesloten zijn « Fer » als er geen fout is | A | 5s | De veiligheidsthermostaat THS is in werking getreden. Om de THS opnieuw in te schakelen, druk op opnieuw inschakelen op de elektrische batterij. Stroomonderbreking De inblaasventilator is gestopt (Fout vent AS) alhoewel de elektrische batterij volop werkte. |
| 27 | Fout sonde buitentemp | Controleer de waarde op Ext AI2 | A | 5s | Sonde buitentemperatuur SEG is buiten werking. Sonde buitentemperatuur SEG is slecht bekabeld (zie hoofdstuk IV.3) |
| 31 | Fout druk VAS | Vershil van meer dan 50Pa tussen het instelpunt inblaas en de afgelezen druk op Ext UAI1 | C | 30min | Het inblaasnetwerk stemt niet overeen met de gekozen ventilator of met de ingestelde druk. De filter is vervuild. |
| 32 | Fout druk VAR | Vershil van meer dan 50Pa tussen het instelpunt en de druk voor afvoer afgelezen op UAI2 | C | 30min | Het afvoernetwerk stemt niet overeen met de gekozen ventilator of de ingestelde druk. De filter is vervuild. |
| 35 | Manueel | Functioneert in handmatige modus | C | 5s | Fout ter indicatie (de unit is gestopt in LS of in HS rechtstreeks op de viewer (zie (7) hoofdstuk V.3.a). |
| 36 tot 44 | ... in Manuele modus | Er zijn functies overgeschakeld naar manuele modus. | C | 5s | In het menu Manuel Auto moet alles op Auto staan. |
| 48 | Batterij laag | Fout interne batterij | A | 5s | De interne batterij van CORRIGO is buiten werking De batterij snel vervangen zodat het programma niet verloren gaat. |

HANDLEIDING VOOR GEBRUIK EN INSTALLATIE

| | | | | | |
|----|-------------------------------|---|---|----|--|
| | | | | | Zie hoofdstuk VII.2 |
| 49 | Fout sonde temp AS | Controleer de waarde op Ext AI1 | A | 5s | De sonde voor de buitentemperatuur SSG is buiten dienst. De sonde voor de buitentemperatuur SSG is foutief bekabeld (zie hoofdstuk V.3.a) |
| 50 | Fout sonde temp AR | Controleer de waarde op Ext AI3 | A | 5s | De sonde voor de buitentemperatuur SRG is buiten dienst. De sonde voor de buitentemperatuur SRG is foutief bekabeld (zie hoofdstuk V.3.a) |
| 55 | Fout druksonde VAS | Controleer de waarde op Ext UAI1 | A | 5s | Het signaal 0-10V is omgekeerd De druktransmitter verse lucht heeft een kortsluiting |
| 56 | Fout druksonde VAR | Controleer de waarde op Ext UAI2 | A | 5s | Het 0-10V signaal is omgekeerd De druktransmitter afgevoerde lucht heeft kortsluiting |
| 59 | Fout sonde CO2 | Controleer de waarde op Ext AI4 | A | 5s | Het 0-10V signaal is omgekeerd De CO2-transmitter heeft een kortsluiting |
| 85 | ... in Manuele modus | Er zijn functies overgeschakeld naar manuele modus. | A | 5s | In het menu Manuel Auto moet alles in Auto zijn. |
| 86 | Periodiek onderhoud uitvoeren | Periodiek onderhoud | C | 5s | Zie hoofdstuk VI.3 |
| 87 | ... in Manuele modus | Er zijn functies overgeschakeld naar manuele modus. | C | 5s | In het menu Manuel Auto moet alles in Auto zijn. |

VI.3. Annulering van de fout « Onderhoud uitvoeren »

Voor deze instellingen hebt u toegang nodig tot het menu « Regelingen ». Daarvoor hebt u de toegangsrechten nodig van het niveau « Service ». Volg de volgende procedure.

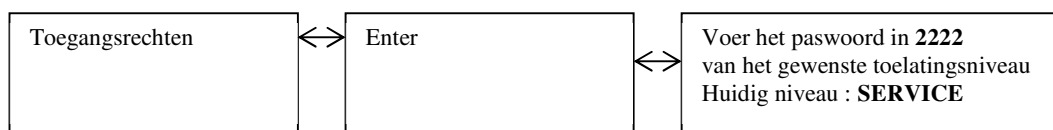

Selecteer code **2222** m.b.v. de richtingspijlen en valideer dan door op OK te drukken. Druk 2 keer op de linkerpil om toegang te krijgen tot de menu's. Ingeval van een verkeerde handeling, druk dan 2 keer op de C-toets en herbegint de handeling.

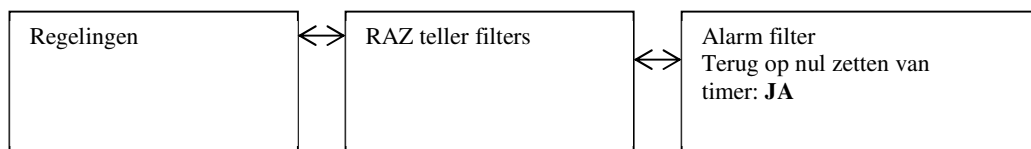

Er verschijnt elke 6 maanden een waarschuwing om te herinneren aan het onderhoud dat moet worden uitgevoerd. Voer OUI (Ja) in om de teller op nul te zetten.

VII. ONDERHOUD

VII.1. Verplicht onderhoud

Buitenkant van de centrale

Controleer de kokers, de flexibele moffen, en de schokdempers; vervang indien nodig. Controleer dat alle elementen zodanig met de centrale verbonden zijn dat geen enkele trilling kan worden overgedragen naar externe elementen.

HANDLEIDING VOOR GEBRUIK EN INSTALLATIE

Centrale en regeling

Controleer elk jaar de elektrische verbindingen.

Filtering

De filters mogen niet beschadigd worden

| Classificatie | Efficiëntie van de EUROVENT-filter | Referentie | Reiniging* (Water + licht detergent) | Aanzuig* Inblaas* |
|---------------|------------------------------------|------------|---|----------------------|
| Gravimetrisch | EU4 | G4 | Beperkt (1 tot 4 keer) | JA |
| Opacimetrisch | EU7 | F7 | NEE | |

| Componenten | Onderhoudsperiode | | | |
|------------------|---------------------------------|-----------------------------------|-----------------------------------|--|
| | 1 MAAND | 3 MAANDEN | 6 MAANDEN | 12 MAANDEN |
| <i>Filtratie</i> | Inblaas (voor de G4-filters) | Reiniging (voor de G4-filters) | Reiniging (voor de G4-filters) | Eventuele vervanging van de filters |

VII.2. Vervanging van de batterij

Wanneer de waarschuwing « batterij laag » verschijnt en het rode lampje oplicht, betekent dit dat de reservebatterij voor geheugenopslag en van de klok voor de reële tijdsweergave te zwak is. De procedure om de batterij te vervangen wordt hieronder beschreven. Dankzij de condensator wordt het geheugen bewaard en werkt de klok gedurende ongeveer 10 minuten nadat de stroom is onderbroken. Indien de vervanging van de batterij minder dan 10 minuten duurt, zal het niet nodig zijn om het programma opnieuw op te laden, en blijft de klok gewoon doorlopen.

De vervangingsbatterij is van het type CR2032



Druk op de clips aan weerszijde van de kast met een kleine schroevendraaier om het deksel van de sokkel los te maken. Houd de sokkel vast, en verwijder het deksel.

Plaatsing van de batterij



Neem de batterij vast en trek ze zachtjes naar boven totdat ze uit haar positie loskomt. Stevig drukken op de nieuwe batterij om ze in haar plaats te glijden. Noot: let op de positie van de batterij zodat u de polariteit eerbiedigt.

HANDLEIDING VOOR GEBRUIK EN INSTALLATIE

HANDLEIDING VOOR GEBRUIK EN INSTALLATIE

VIII. BIJLAGEN

VIII.1. Schakelschema

HANDLEIDING VOOR GEBRUIK EN INSTALLATIE

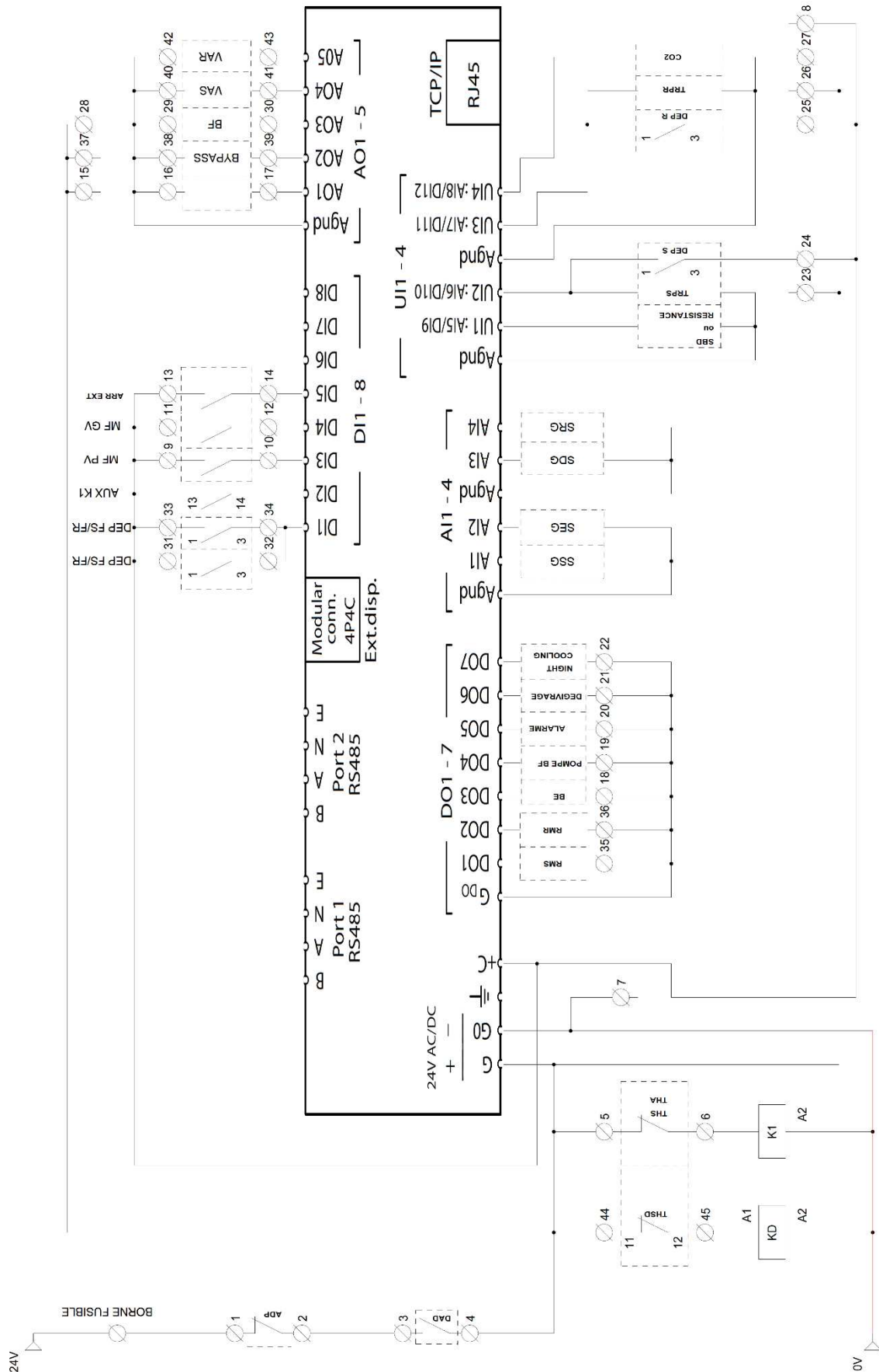

HANDLEIDING VOOR GEBRUIK EN INSTALLATIE

VIII.2. Aansluiting van de motoren van de GTDHR 9008

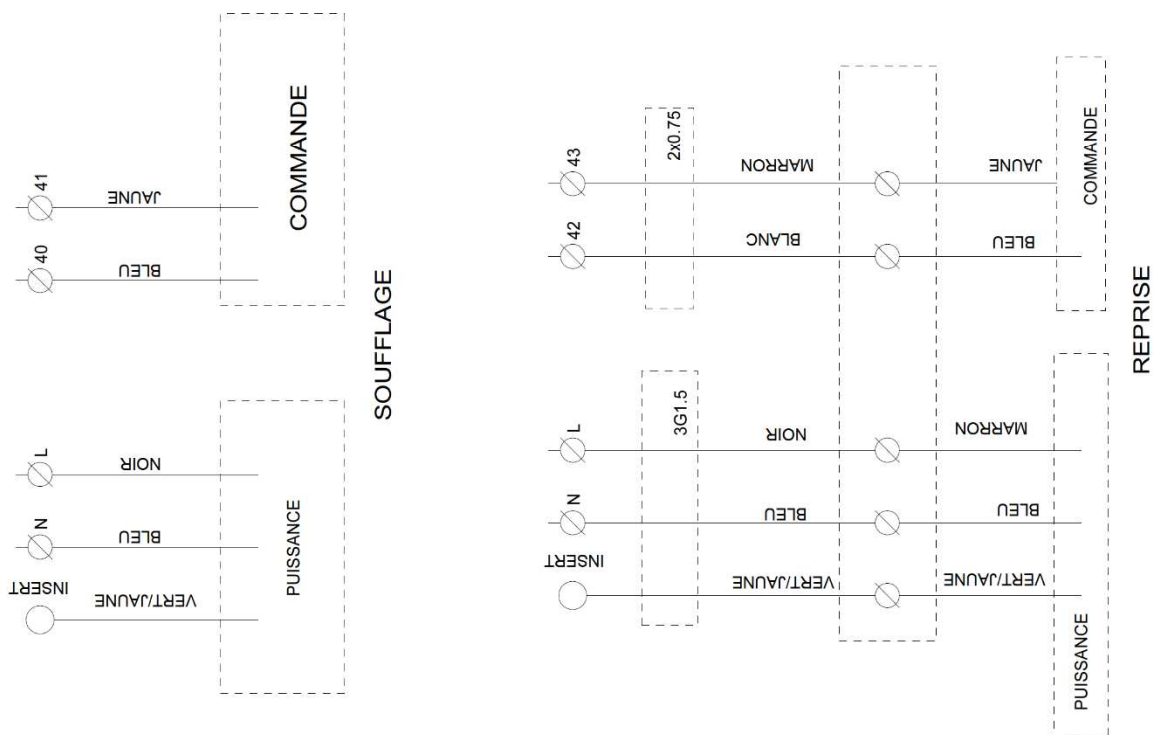
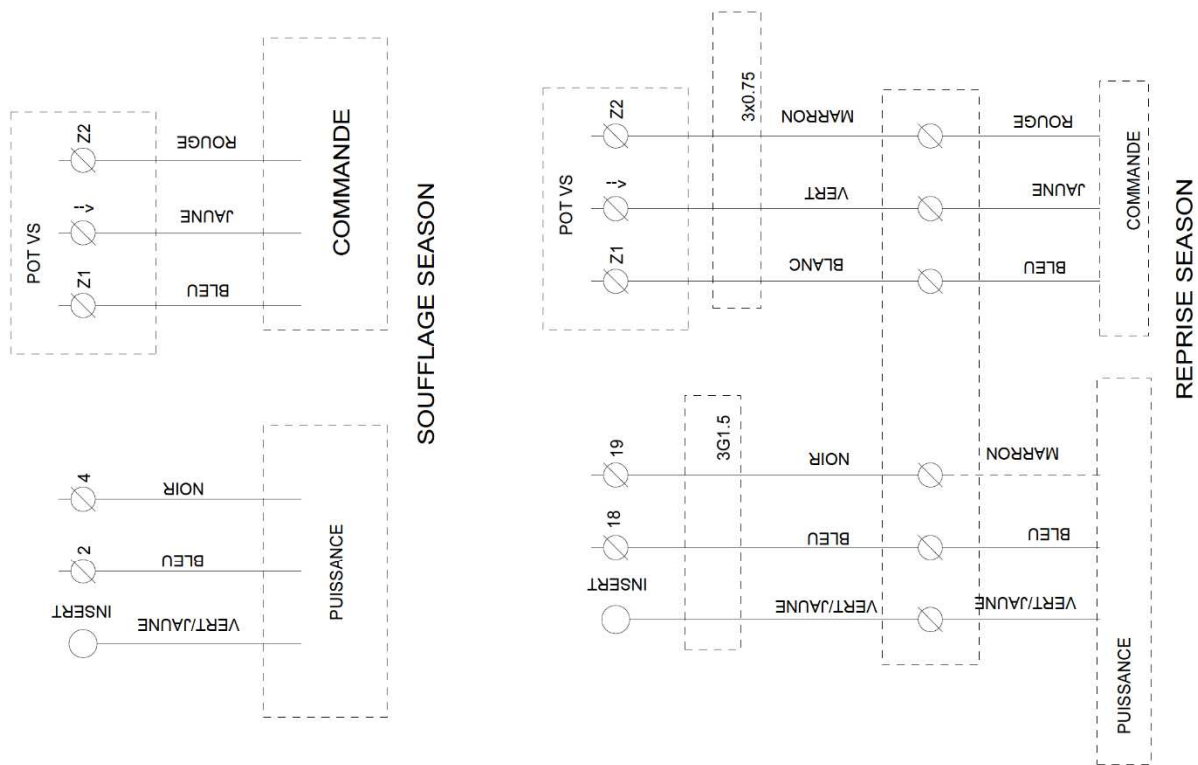

HANDLEIDING VOOR GEBRUIK EN INSTALLATIE

VIII.3. Aansluiting van de motoren van de GTDHR 9010-9070

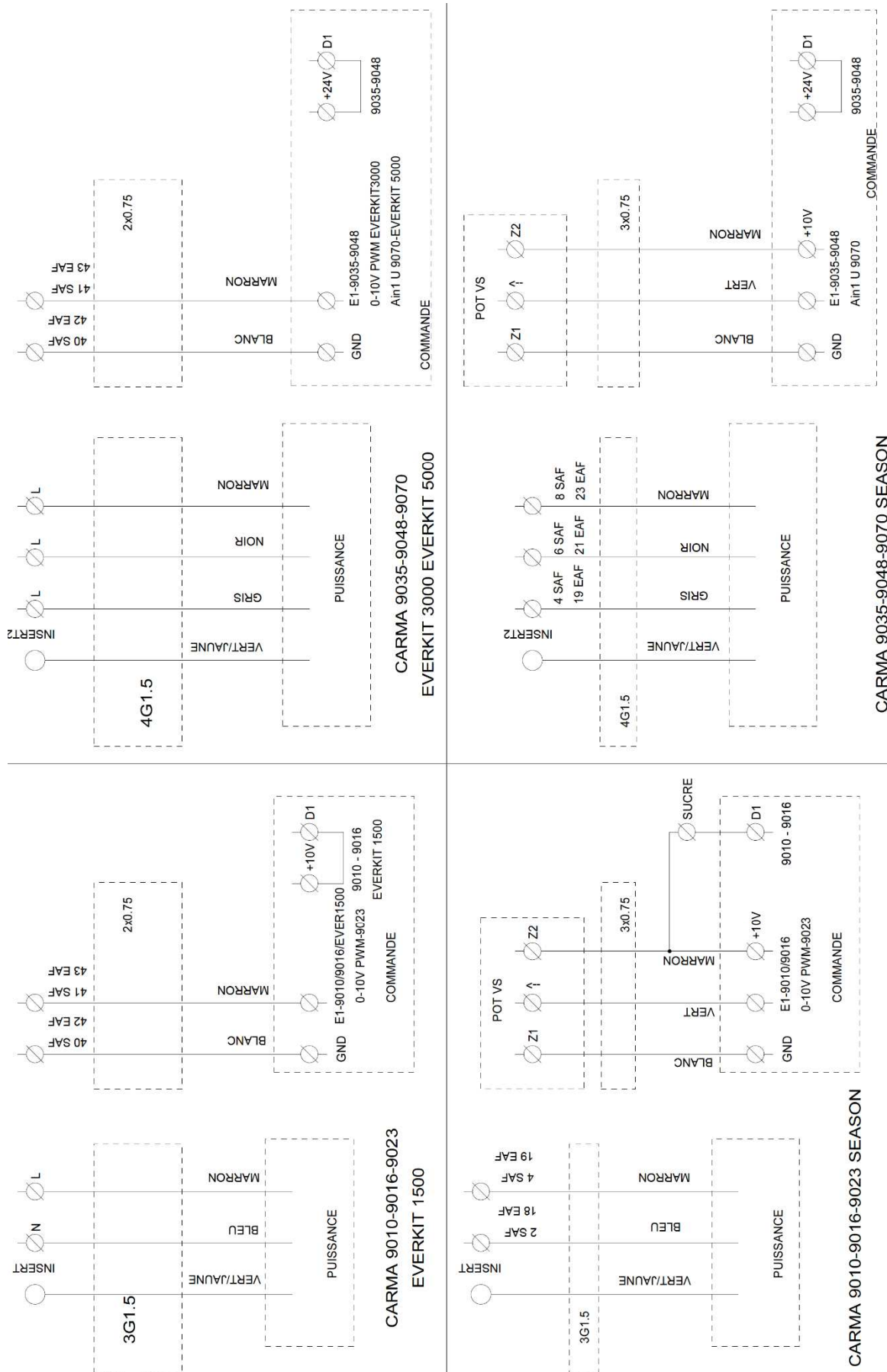

HANDLEIDING VOOR GEBRUIK EN INSTALLATIE

VIII.1. Curves GTDHR

GTDHR 9008

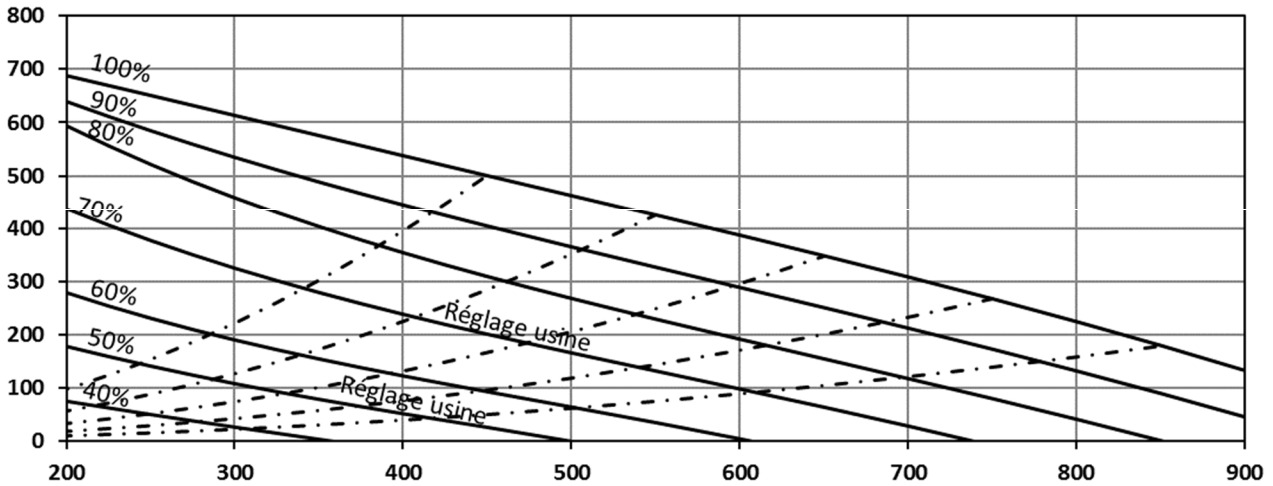

GTDHR 9010

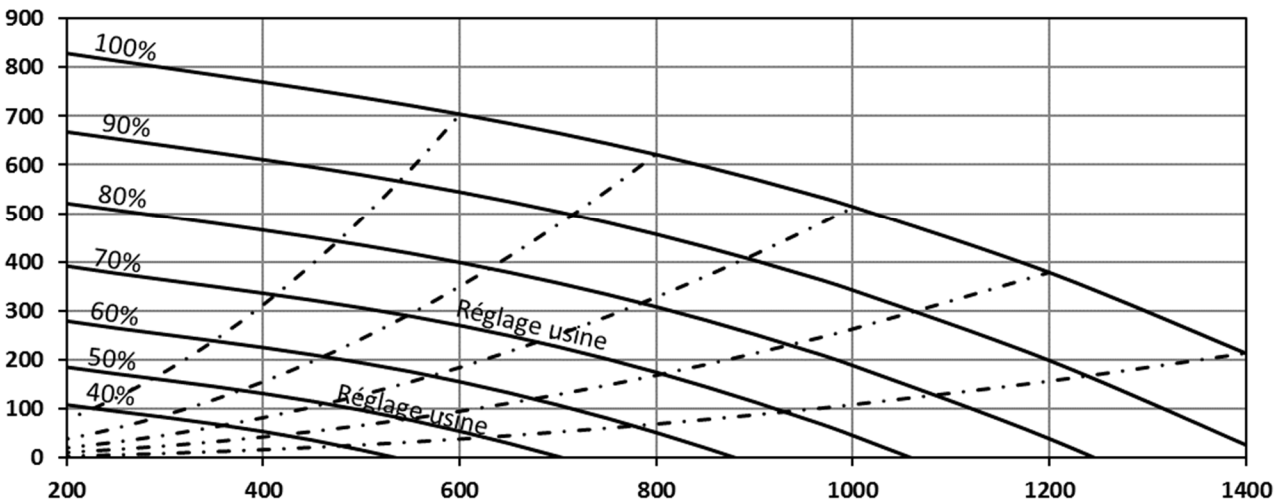

HANDLEIDING VOOR GEBRUIK EN INSTALLATIE

GTDHR 9016

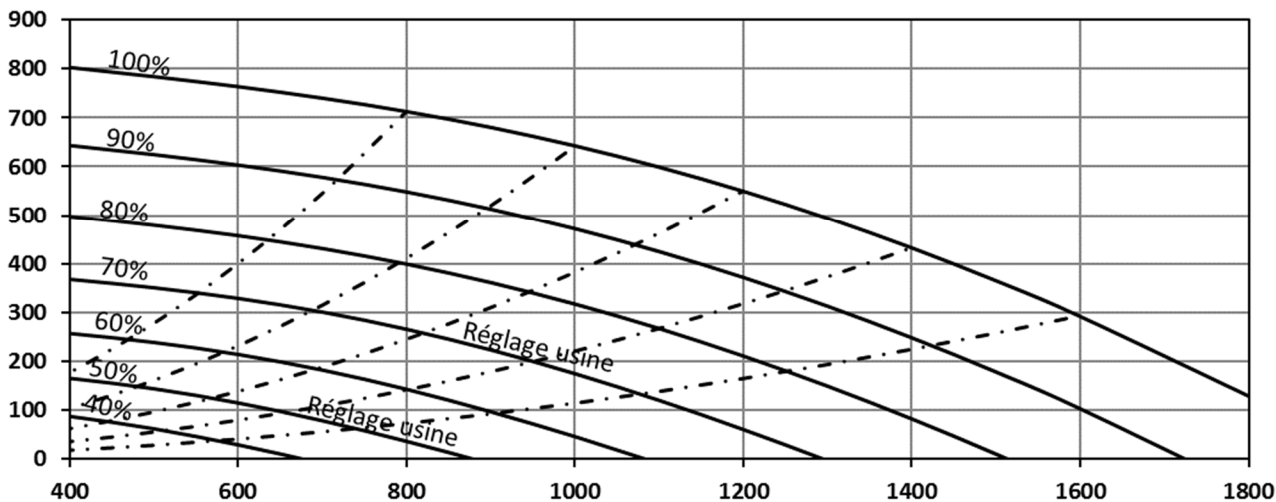

GTDHR 9023

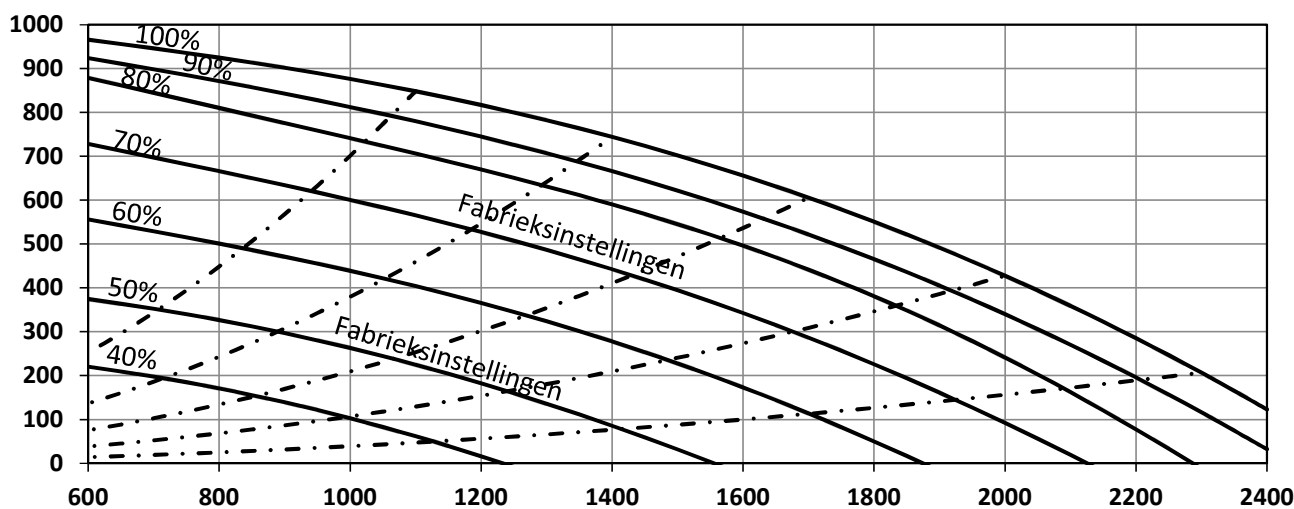

HANDLEIDING VOOR GEBRUIK EN INSTALLATIE

GTDHR 9035

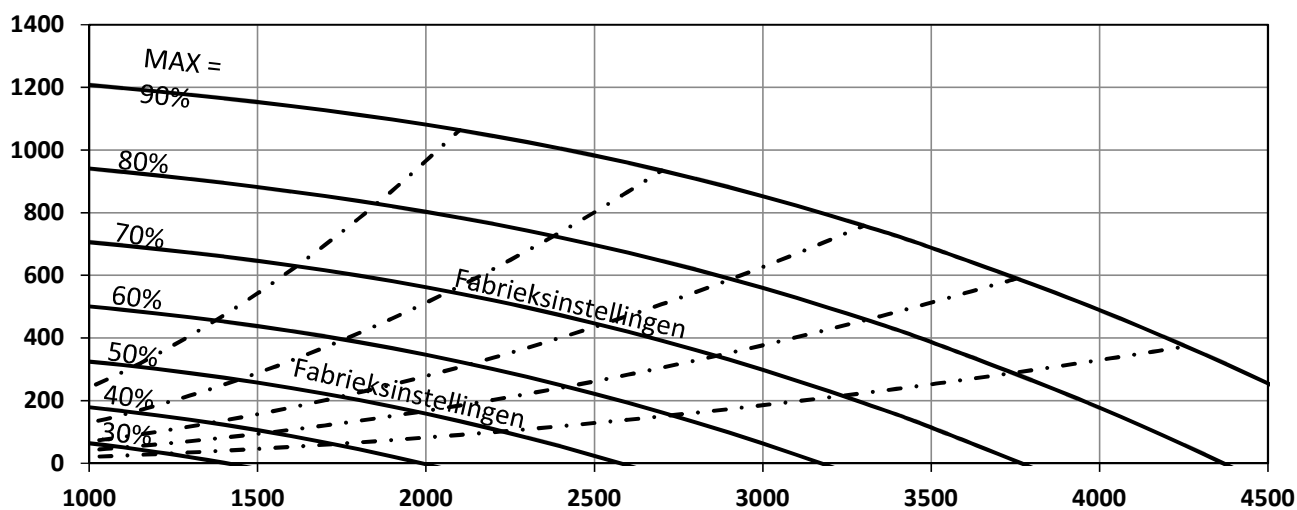

GTDHR 9048

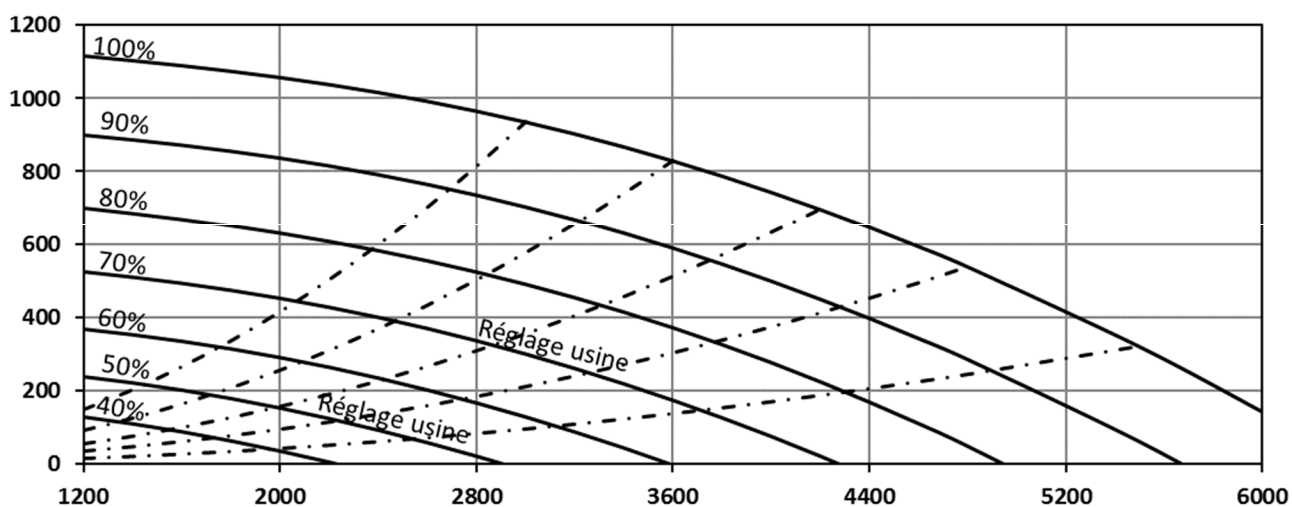

HANDLEIDING VOOR GEBRUIK EN INSTALLATIE

GTDHR 9070

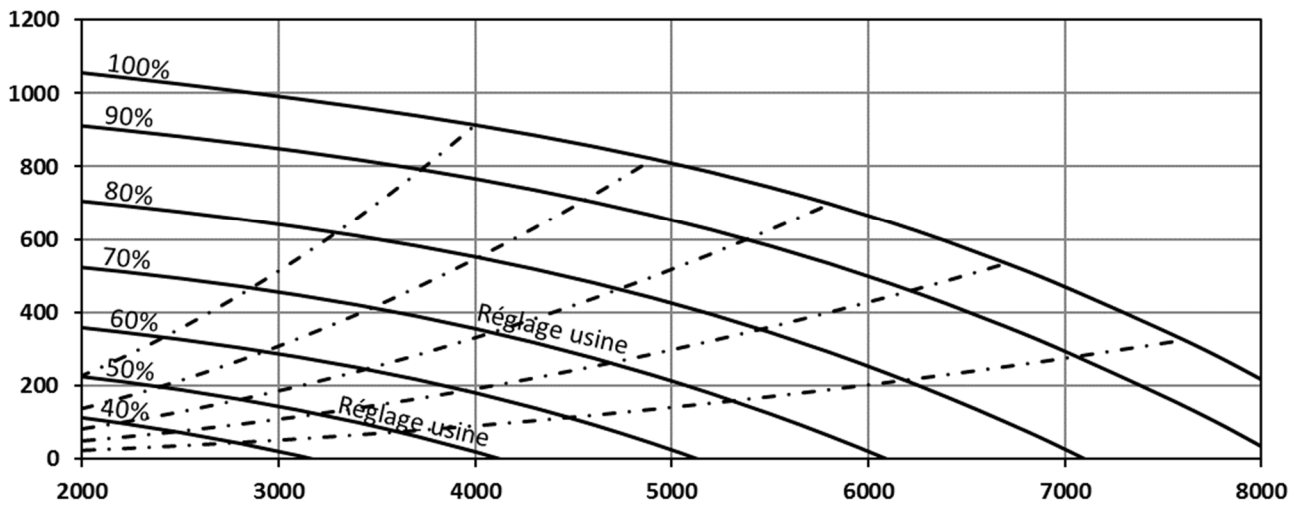

HANDLEIDING VOOR GEBRUIK EN INSTALLATIE

VIII.2. Tabel MODBUS en BACNET

INPUT REGISTER

HANDLEIDING VOOR GEBRUIK EN INSTALLATIE

| Functie | Beschrijving | Exo type | Modbus Adres | BACnet Adres | Waarde foutmelding |
|---------------------------------------|---|----------|--------------|--------------|--------------------|
| Staat van de centrale | Modbus : 0= stop 1= start 2= start beperkte Snelheid 3= start maximale Snelheid 4= start normale Snelheid 5= In werking 8= Werking CO2 9= Night cooling 11= In fase Stop BACNET : 1= stop 2= start 3= start beperkte Snelheid 4= start maximale Snelheid 5= start normale Snelheid 6= In werking 9= Werking CO2 10= Night cooling 12= In fase Stop | X | 3 | MSV,40003 | |
| Buitentemperatuur | | R | 1 | AV,40001 | |
| Werkingstijd van de inblaasventilator | | R | 4 | AV,40004 | |
| Werkingstijd van de afvoerventilator | | R | 5 | AV,40005 | |
| Inblaastemperatuur | | R | 7 | AV,40007 | |
| Extractietemperatuur | | R | 9 | AV,40009 | |
| Druk verse lucht | LOBBY [®] | R | 13 | AV,40013 | |
| Druk afgevoerde lucht | LOBBY | R | 14 | AV,40014 | |
| Debiet verse lucht | MAC2 [®] /QUATTRO [®] | R | 15 | AV,40015 | |
| Debiet afgevoerde lucht | MAC2 [®] /QUATTRO [®] | R | 16 | AV,40016 | |
| CO2 | DIVA [®] | R | 17 | AV,40017 | |
| Vochtigheid | | R | 23 | AV,40023 | |
| Analoge uitgang | 0-10V Verwarming (WATERBATTERIJ) | R | 54 | | |
| Analoge uitgang | 0-10V Wisselaar | R | 55 | | |
| Analoge uitgang | 0-10V Koeling | R | 56 | | |
| Analoge uitgang | 0-10V Inblaas | R | 57 | | |
| Analoge uitgang | 0-10V Afvoer | R | 58 | | |

HANDLEIDING VOOR GEBRUIK EN INSTALLATIE

HOLDING REGISTER

| Functie | Beschrijving | Exo type | Modbus Adres | BACnet Adres | Waarde foutmelding |
|------------------------------------|--|----------|--------------|--------------|--------------------|
| Setpoint inblaas | Geconfigureerd in constante inblaas | R | 1 | AV,30001 | 18 |
| Setpoint inblaas | Geconfigureerd in inblaas ext. comp. voor ext. T°C van -20°C | R | 10 | | 25 |
| Setpoint inblaas | Geconfigureerd in inblaas ext. comp. voor ext. T°C van -15°C | R | 11 | | 24 |
| Setpoint inblaas | Geconfigureerd in inblaas ext. comp. voor ext. T°C van -10°C | R | 12 | | 23 |
| Setpoint inblaas | Geconfigureerd in inblaas ext. comp. voor ext. T°C van -5°C | R | 13 | | 23 |
| Setpoint inblaas | Geconfigureerd in inblaas ext. comp. voor ext. T°C van -0°C | R | 14 | | 22 |
| Setpoint inblaas | Geconfigureerd in inblaas ext. comp. voor ext. T°C van +5°C | R | 15 | | 20 |
| Setpoint inblaas | Geconfigureerd in inblaas ext. comp. voor ext. T°C van +10°C | R | 16 | | 18 |
| Setpoint inblaas | Geconfigureerd in inblaas ext. comp. voor ext. T°C van +15°C | R | 17 | | 18 |
| Setpoint afvoer | Geconfigureerd in controle afvoer | R | 18 | AV,30018 | 21 |
| Instelling inblaassnelheid HS | In % voor model ECO en DIVA® | R | 424 | | 70 |
| Instelling inblaassnelheid LS | In % voor model ECO en DIVA® | R | 425 | | 50 |
| Instelling afvoersnelheid HS | In % voor model ECO en DIVA® | R | 426 | | 70 |
| Instelling afvoersnelheid LS | In % voor model ECO en DIVA® | R | 427 | | 50 |
| Instelling inblaasdruk | In Pa voor model LOBBY® | R | 25 | AV,30025 | 150 |
| Instelling afvoerdruk | In Pa voor model LOBBY® | R | 27 | AV,30027 | 150 |
| Instelling inblaasdruk HS | In m3/h voor model MAC2® en QUATTRO® | R | 28 | AV,30028 | xxx |
| Instelling inblaasdruk LS | In m3/h voor model MAC2® en QUATTRO® | R | 29 | AV,30029 | xxx |
| Instelling afvoerdruk HS | In m3/h voor model MAC2® en QUATTRO® | R | 30 | AV,30030 | xxx |
| Instelling afvoerdruk LS | In m3/h voor model MAC2® en QUATTRO® | R | 31 | AV,30031 | xxx |
| Forcering werkingmodus van de unit | MODBUS 0= Handmatige stop 1= Handmatige beperkte snelheid 2= Handmatige normale snelheid 3= Auto BACNET 1= Handmatige stop 2= Handmatige beperkte snelheid 3= Handmatige normale snelheid 4= Auto | X | 368 | MSV,30368 | xx xx |

