

JET-A (ALU)

- Buses de soufflage à longue portée
- Circulaire
- Aluminium
- Aluminium naturel

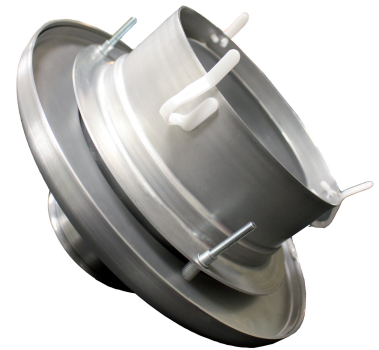

Buses JET en aluminium type JET-A (ALU)

Buses JET manuellement réglables

Marque

- Cairox

Application

- Les buses JET sont utilisées pour le soufflage d'air chaud ou froid dans les systèmes de ventilation et de climatisation dans lesquels une distance de projection importante et des niveaux de bruit faibles sont nécessaires
- Le JET est réglable manuellement pour obtenir un jet d'air pour refroidissement ou chauffage

Matière

- Aluminium, prévue de traitement anti-corrosion

Couleur

- Finition teinte naturelle
- Autres couleurs disponibles sur demande

Composition

- La buse peut être réglée manuellement ce qui permet l'orientation du flux d'air à 30° dans toutes les directions

Description pour cahier de charge

- Les diffuseurs de soufflage seront du type JET pour des applications à distance de projection élevée. Ils seront en aluminium anodisé avec finition teinte naturelle
- **Cairox** type **JET-A**

Exemple de commande

- **JET, 300 (150)**

Explication

JET = type de diffuseur

300 = diamètre de raccordement

150 = dimension de la buse

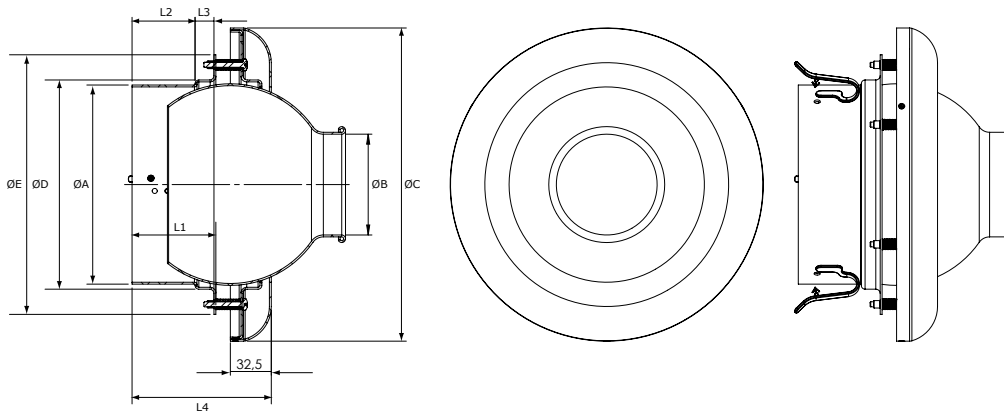

Dimensions									
JET-A	ØA[mm]	ØB[mm]	ØC[mm]	ØD[mm]	ØE[mm]	L1[mm]	L2[mm]	L3[mm]	L4[mm]
160	158	80	249	166	206	66.5	50	15	110
200	198	110	289	206	246	66.5	50	15	111
300	298	150	389	306	346	66.5	50	15	110
400	398	230	489	406	446	66.5	50	15	111

		Sélection rapide			
JET-A		160/80	200/110	300/150	400/230
Q	Ak	0.0059	0.0101	0.0183	0.0432
100	Vk	4.7			
	X0,25	8.9			
	Ps	12			
	Lw(A)	20			
150	Vk	7.1	4.1		
	X0,25	13.4	10.1		
	Ps	30	9		
	Lw(A)	30	<20		
200	Vk	9.4	5.5	3	
	X0,25	17.6	13.6	10	
	Ps	54	17	5	
	Lw(A)	37	24	<20	
300	Vk		8.3	4.6	
	X0,25		20.4	15.3	
	Ps		41	12	
	Lw(A)		34	<20	
400	Vk		11	6.1	
	X0,25		27	20.2	
	Ps		75	22	
	Lw(A)		40	26	
500	Vk			7.6	3.2
	X0,25			25.2	16.4
	Ps			34	6
	Lw(A)			32	<20
600	Vk			9.1	3.9
	X0,25			30.1	20
	Ps			50	8
	Lw(A)			36	<20
800	Vk				5.1
	X0,25				26
	Ps				15
	Lw(A)				22
1200	Vk				7.7
	X0,25				39.2
	Ps				35
	Lw(A)				32
1400	Vk				9
	X0,25				45.7
	Ps				49
	Lw(A)				36
1800	Vk				11.6
	X0,25				58.8
	Ps				84
	Lw(A)				41

Symboles et spécifications

- Q = Débit d'air en m³/h
 - Ak = Surface effective (passage libre) en m²
 - Vk = Vitesse effective en passant de la grille en m/s
 - X0,25 = Portée horizontale en m à une vitesse finale Vt de 0,25m/s
 - Ps = Perte de pression statique de la grille donnée en Pa
 - Lw(A) = Puissance acoustique de la grille en dB(A)
- Les portées X0.25 sont données sans inclinaisons et à une vitesse finale Vt de 0,25 m/s. Elles sont données sans l'effet coanda.
 - Les valeurs sont données en condition isothermique de l'air. Les portées pour des conditions en refroidissement à -11K doivent être recalculées en divisant les valeurs de X0.25 par le facteur 1,1. En chauffage à Dt 11K les valeurs doivent être recalculées en multipliant X0.25 par le facteur 1,1.
 - Les puissances acoustiques Lw(A) sont données sans atténuation de la chambre. Puissances acoustiques moins que 20 dB(A) sont mentionnés comme "<20" dans les tableaux.

- Pour toutes exigences particulières, veuillez contacter notre bureau d'étude.

Placement des diffuseurs