

- Luchtzijdig
- Servomotor 20 Nm - 4m<sup>2</sup>
- On-off
- Veiligheidskleppen



## Servomotoren met veerteruggang 20Nm type SFA-(S)

Servomotor met veerteruggang voor kleppen tot 4 m<sup>2</sup> afhankelijk van het type luchtklep en druk op de kleppen. Dit is een multivolt-uitvoering, en werkt met een 24-240V voedingsspanning.

Eenvoudige rechtstreekse montage op de as van de klep met universele asklem, geleverd met anti-rotatieband om te vermijden dat de servomotor gaat roteren.

**Type S2:** Met 2 0-100% hulpschakelaars inbegrepen voor flexibele signalisatie.

### Merk

- Belimo

### Toepassing

- Veiligheidskleppen

### Specificaties

- Koppel 20 Nm
- Spanning **SFA-(S2)** AC 24...240 V / DC 24...125 V
- Regeling: openen/sluiten met veerteruggang
- Hulpschakelaars: 2 x EPU, 1 mA ... 3 (0.5) A, AC 250 V (1x vast op 10%, 1x 10-90% aanpasbaar)

### Technische gegevens

- Stroomverbruik:
  1. In werking: 6,5 W @ nominale koppel **SFA-(S2)**
  2. In rusttoestand: 3,5 W **SFA-(S2)**
  3. Voor opmeting draden: 18 VA **SFA-(S2)**
- Richting van rotatie: omkeerbaar via montage
- Hoek van rotatie: max. 95°, beperkt aan beide zijden door aanpasbare, mechanische eindaanslagen. De aandrijver is beveiligd tegen overbelasting, vereist geen limietschakelaars en stopt automatisch wanneer de eindaanslag is bereikt
- Draaitijd motor: <75 s
- Draaitijd terugvoer veer: <60 s
- Geluidsniveau: max. 62 dB (A)
- Beschermingsniveau: IP54 in elke montagepositie

### Technische tekening

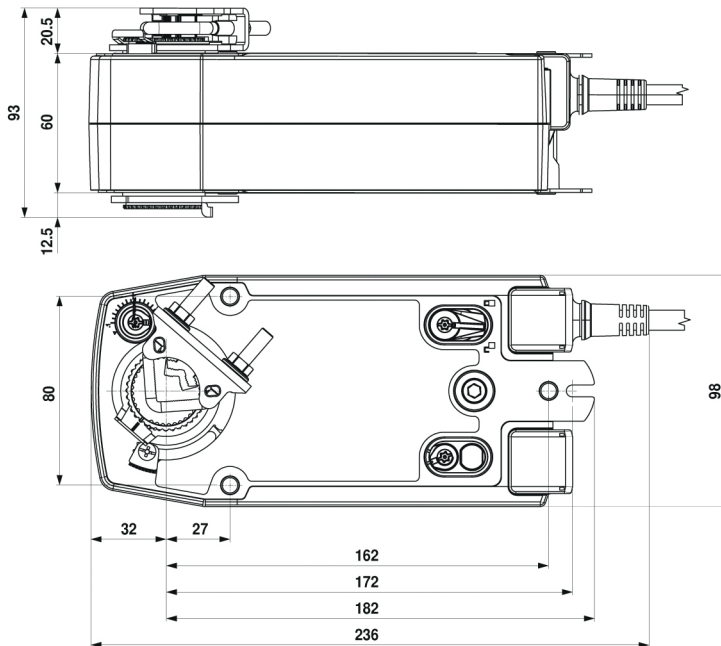

### Elektrisch aansluitschema

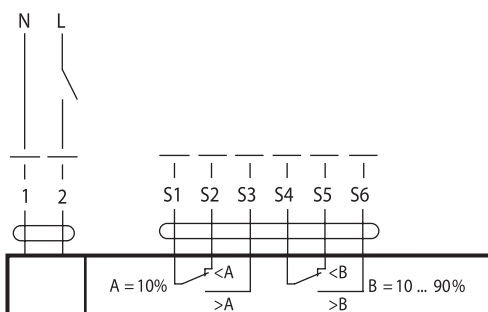

- 1: zwart
- 2: rood
- S1: violet
- S2: rood
- S3: wit
- S4: oranje
- S5: roze
- S6: grijs